

Новини ▶ 6

Борисов иска дивидент от трите ЕРП

Компаниите са натрупали до 1 млрд. лв. печалба, без да дадат нито лев на държавата, каза премиерът



Новини ▶ 6

Правителството се отказа да реже разходи

▶ Симеон Дянков, министър на финансите



www.insa.bg

Инвеститор ▶ 16

„Петрол” изпадна от Топ 3 по капитализация

БТК запазва лидерската си позиция с пазарна оценка в размер на 822.9 млн. лв. На второ място е СИБАНК със 769.3 млн. лв. капитализация. „Арко Татурс” АДСИЦ с 682.5 млн. лв. е трети

News in English ▶ 11

цена 1.50 лева



Пари

Четвъртък

8 април 2010, брой 65 (4876)

USD/BGN: 1.46614

▲ +0.42%

Българска народна банка

EUR/USD: 1.33400

▼ -0.42%

Българска народна банка

Sofix: 424.38

▲ +0.32%

Българска фондова борса

BG40: 117.60

▲ +0.42%

Българска фондова борса

ИЗПАРЕНИ МИЛИОНИ

Търговията с въглеродни квоти най-накрая се очертава да бъде отпущена. Забавянето на регулацията с години обаче е коствало огромни пропуснати ползи както за държавата, така и за бизнеса ▶ 4-5

Коментар ▶ 2

Rien ne va plus

Всеки, който иска да влезе на телевизионния пазар в България, ще трябва да бъде пуснат от настоящите играчи. А те очевидно нямат и няма да имат в бъдеще подобен интерес

Новини ▶ 7

Анна-Мария Борисова е новият здравен министър



Ендокриноложката обещава да спре течовете в системата на здравеопазването. Тя е била единствената номинация на премиера Бойко Борисов

Новини ▶ 8-9

Цифровизация под знака на монопола



Виваком продаде 50% от НУРТС на фонда Mancelord Limited, който се управлява от банкера Цветан Василев

Новини ▶ 9

Кабинетът ограничи строежа на ВЕИ



Промени в Закона за земеделските земи предвиждат забрана за изграждане на ВЕИ върху земеделски земи

2 РЕДАКЦИОННА



Печеливш
Анна-Мария Борисова



Новият министър на здравеопазването ще бъде Анна-Мария Борисова, събщи премиерът. Проф. Анна-Мария Борисова е директор на Клиниката по тиреоидни и метаболитни костни заболявания в столичната болница по ендокринология „Иван Пенчев“. Тя е и председател на Българското дружество по ендокринология.

► **Подробности четете на стр. 7**



Губещ
Карлос Гон



Автомобилният производител „Нисан“, който се управлява от Карлос Гон, ще изтегли 25 хил. автомобила от пазара. Причината е проблем с пегала за подаване на газ. Засегнатите модели на Nissan са Cefiro, Bluebird, Sunny, Primera и Tipo, произведени в периода август 1998 - август 2002 г. Заради тази неизправност са подадени 43 жалби от шофьори, съобщава японското транспортно министерство.

Мнения

► 5-6 млн. лв. неустойки звучат чудесно. Но кой ще плати неустойка на всички, които губим часове за подаване на заявления за новите документи? Да не говорим за провалени бизнес пътувания. Не стига, че чакахме месеци, докато се съдиха и обжалваха конкурса, че накрая и бгнат софтуер на пробутаха. Срамота!

Тенекджиев

► Има нещо, което не иска да разбере правителството, малките и средните фирми просто нямат пари. Слушайки, че ще се вдигат данъците, реакцията е само една - съкращения на работници, оттам падат внесените данъци. Дянков гледа големия бизнес, но той не стига, защото 60% са малки и средни фирми.

Потърпевш работодател

Коментар



► След като КЗК разреши сделката по продажбата на 50% от НУРТС, компанията я очаква бъдеще на монополист в процеса на цифровизация

СНИМКА МАРИНА АНГЕЛОВА



pari.bg Топ 3

1 Зелените инвестиции минаха на изчакване - България може да изостане от евроизискванията и заради това да се наложи да купува „зелена“ енергия от други държави.

2 Банките продължават с настъпателната си политика за промени на условията по съществуващи продукти, както и за пускане на нови условия по влоговете.

3 БТК продава 50% от Националното управление „Радио и телевизионни станции“ на международния финансов инвеститор Mancelord Limited.

Кризата отдавна е свършила. България е най-привлекателната страна за инвестиции в Европейския съюз. Рекламният пазар се удвоява всяка година и това привлича инвеститори. На хоризонта се появява просперираща световна медийна група с ясен произход на капиталите. Тя е готова да инвестира над 1 млрд. EUR и така да засили конкуренцията в бранша и да даде повече избор на рекламодателите и зрителите.

Стоп! Събудете се! Този сценарий вече е невъзможен. Кризата ще свърши и дори няма пречки България да стане най-привлекателната страна за инвестиции. Рекламният пазар също ще расте дългосрочно, не е изключено и много да расте. Тази част от сценария може да не е много вероятна, но все пак не е изключено да се случи. Втората част от сценария обаче няма никаква вероятност да се случи.

Пари
business@pari.bg

” **Оттук нататък всеки, който иска да влезе на телевизионния пазар в България, ще трябва да бъде пуснат от настоящите играчи. А те очевидно нямат и няма да имат в бъдеще подобен интерес**

Оттук нататък всеки, който иска да влезе на телевизионния пазар в България, ще трябва да бъде пуснат от настоящите играчи. А те очевидно нямат и няма да имат в бъдеще подобен интерес. За това играчите от статуквото не трябва да участват в цифровото разпространение на радио- и телевизионния сигнал. Или по-скоро не трябваше.

Банкерът Цветан Василев (Корпоративна търговска банка) има изявен интерес в областта на медиите. А вече ще има участие и в разпространението на сигнала (стр. 8-9). След като Комисията за защита на конкуренцията разреши сделката по продажбата на 50% от Националното управление „Радио- и телевизионни станции“ (НУРТС), компанията я очаква бъдеще на монополист в процеса на цифровизация. Вероятно най-агресивните играчи на медийния пазар, каквито са Ирена Кръстева, синът й Дилян

Пеевски и Цветан Василев, не са планирали подобно розово бъдеще за себе си дори по времето на предишното правителство. Преди повече от година тогавашният кмет на София, а днес вече премиер Бойко Борисов предупреждаваше, че „ДПС ударно купува медии“, и отправяше закани за справедливост. Веднага след изборите притежаваните и свързани със споменатите медии започнаха да се държат с премиера Бойко Борисов, както „Работническо дело“ се държеше с Тодор Живков. Днес бизнес стратегията на най-агресивните купувачи на медии изглежда по-успешна от всякога.

Всички играчи в медийния бизнес мълчат. Преди години те предупреждаваха за задаващия се монопол. Днес или не виждат задаващия се монопол, или вече са част от него. А монопол не беше хубава дума, нали?

”Край на залаганията, фр.

Пари
НАЦИОНАЛЕН БИЗНЕСВСЕКИДНЕВНИК
WWW.PARI.BG
УЛ. КНЯЗ БОРИС I №161
София 1202
e-mail: office@pari.bg;
информация: 4395800
Издава
Бизнес Медиа Груп АД,
част от Bonnier Business Press

ИЗПЪЛНИТЕЛЕН ДИРЕКТОР
Лилия АПОСТОЛОВА
4395802;
e-mail lapostolova@pari.bg
ГЛАВЕН РЕДАКТОР
Стефан НЕДЕЛЧЕВ
4395802;
e-mail snedelchev@pari.bg
МЕНИДЖЪР РЕКЛАМА
Станислава АТАНАСОВА
4395851;
e-mail satanasova@pari.bg

РЕДАКЦИОНЕН ЕКИП
1 зам. главен редактор
Георги АНДРЕЕВ - 4395825
Зам. главен редактор
Мария ВЕРОМИРОВА - 4395865
Зам. главен редактор
Иван БЕДРОВ - 4395438
Нюз редактор
Димитър ДЖЕНЕВ - 4395846
Отговорен редактор
Евгени ГАВРИЛОВ - 4395845
ИНВЕСТИТОР
Мирослав ИВАНОВ - 4395867

БИЗНЕС
Мила КИСЬОВА - 4395863
МОЯТ БИЗНЕС
Светлана ЖЕЛЕВА - 4395871
НЕДВИЖИМИ ИМОТИ
Красимира ЯНЕВА - 4395863
УИКЕНД
Елена ПУЛЧЕВА - 4395877
ФОТОРЕДАКТОР
Марина АНГЕЛОВА - 4395879
ДОКУМЕНТАЦИЯ - 4395884
РЕКЛАМА - 4395872, 4395891,
факс 4395826

КОРЕСПОНДЕНТИ
Бургас
Евгения ДЖОРДЖЕВА - 0884 987487
Плевен
Ангел АТАНАСОВ - 0887 810 542
Пловдив
Михаил ВАНЧЕВ - 0889 623 679
Русе
Румен НИКОЛАЕВ - 0888 748 218
Стара Загора
Сашка ПАНАЙОТОВА - 0883 342 119

Добрич
Мария ДОБРЕВА - 0888 148 060
Перник
Мария ВАСИЛЕВА - 0888 213 804
АБОНАМЕНТ И РАЗПРОСТРАНЕНИЕ
Дарина ДИМОВА - 4395840
СЧЕТОВОДСТВО - 4395815
ПЕЧАТ: Печатница София ЕООД
ISSN 0861-5608

Цитат

” Източването на бюджета на Министерството на отбраната за 2009 г. се състои в това, че около 100 млн. лв. са прехвърлени от второто в първото полугодие

► **Аню Ангелов**, министър на отбраната



Число на деня

1.5

► млн. лв. струва кърпенето на гупките по улиците в София

Коментар

Регистър на договорите е в полза и на бизнеса, и на държавата

Доскоро идеята за създаване на регистър на сключените от държавата договори се лансираше основно като средство за защита на бизнеса. При включването на договора в регистъра бизнесът ще знае, че ще му се плати навреме. Това обаче вече не е единственият аргумент за създаване на подобен регистър. Сега вече става ясно, че и държавата има нужда от регистър на договорите. Защото - по думите на премиера - има подписани договори и анекси за милиарди левове, за които правителството научава едва сега и които, ако не бъдат прекратени, ще трябва да бъдат плащани и може да съсият бюджета. С други думи, не само бизнесът, но и държавата би спечелила много, ако има регистър и е ясно във всеки един момент колко и какви договори са сключени и каква е тяхната стойност. Как да се направи подобен регистър,

Георги Ангелов, старши икономист в "Отворено общество"

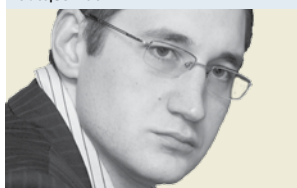

” Въвеждането на европейската статистика ще премахне стимулите да се бавят плащания или да се бави връщане на ДДС

за да работи добре?

На първо място, трябва да се установи законово принципът, че договори, включени в регистъра, се изпълняват и по тях се плаща навреме, докато договори, които не са включени в регистър, не се считат за валидни. На практика по

този начин се гарантира, че това, което е в регистъра, са всички валидни договори и няма нищо скрито.

На второ място, трябва да се дефинира, че в регистъра имат право да се впишат договорите, за които е осигурено финансиране в бюджета. Осигуреното финансиране се гарантира чрез посочване на съответните бюджетни документи и чрез подпис на министъра на финансите. Така няма да може да се подписват договори, за които няма осигурено финансиране.

На трето място, правителството трябва да въведе в практиката прилагането на европейската бюджетна статистика. При нея един договор се отчита като разход още при подписването му, а не при плащането му, както е при българската бюджетна статистика. При българската бюджетна

статистика, ако се отложи плащането на един разход, това „оправя“ бюджетния дефицит. При европейската статистика отлагането на плащането не влияе - всеки разход се отчита независимо дали е платен или не. Въвеждането на европейската статистика ще премахне стимулите да се бавят плащания или да се бави връщане на ДДС. Едно последно правило би трябвало да се въведе - всяка година в бюджета да се залага сериозен буфер, който да гарантира, че няма да се издъни бюджетът. Буферът трябва да бъде в размер поне на 5% от общите консолидирани бюджетни разходи. Това ще гарантира, че няма да има проблеми с бюджета. Ето как с въвеждането на няколко прости правила може да се защити интересът както на бизнеса - да му се плаща навреме, така и на държавата - да не се издънва бюджетът.

Европол



► Европейската полицейска общност стои твърдо за България в нейните усилия за противодействие на организираната престъпност, каза след срещата си с вътрешния министър Цветан Цветанов директорът на Европол Роб Уейнрайт. Той призова за прогължаване на реформата в съдебната система

СНИМКА МАРИНА АНГЕЛОВА

pari.bg реплики

► Мерките на МВФ са винаги едни - под знака на реформи да се продават държавни активи на печеливши и губещи предприятия, да се разбъркват картите за игра в икономиката, да се потъва все повече в дългове. Идват млади и усмихнати кадри като министър Дянков или Искров и се запретват да увеличават данъците, продават активите чрез приватизация, орязват ангажиментите на държавата към бизнеса. Това се казва капиталова реформа за сметка на нацията. И понеже гърците виждат тази тояга как работи в България и други страни от Източна Европа, те въобще не искат и да чуят за МВФ. Но за съжаление ЕС е в голяма криза и не бърза да помага на Гърция.

BT2

► Безработицата паднала до 10.14% през март. Пълни глупости, както че безработицата намалява, така и че кризата си е отишла. Не знам докога ще им търпим глупостите. Хората изнемогват, а те си играят още на стражари и апаши. Неуживяно детство. Вземете се в ръце или си отивайте доброволно.

Т. Петкова

Домът, за който сте мечтали цял живот



Сега може да бъде ваш
Нов ипотечен кредит с 7,5% лихва в евро

При превод на работна заплата в ОББ и ползване на услугата Заплащане на битови сметки

Пример за ГПР: За ипотечен кредит в евро с размер 50 000 евро, срок на изплащане 50 г., лихва 7,5%, ГПР: 8,48%. Пълна информация за продукта можете да получите на тел: 0700 117 17, във всички клонове на ОББ и на www.ubb.bg

www.ubb.bg

ОББ
A Member of NBG Group

Мързелът на държавата

Забавянето на търговията с въглеродни квоти не е екологичен, а финансов проблем

На 16 февруари 2005 г., осем години след световната среща в японския град Киото, влиза в сила едноименният протокол, който предвижда намаляване на изхвърляните в атмосферата емисии на вредни газове. Около година по-рано химическият комбинат „Свилоса“ АД е първата фирма в България и в Югоизточна Европа, която се възползва от един от механизмите на споразумението. Компанията сключва договор за инвестиции, чрез които да редуцира замърсяването. Парите ще бъдат възстановени, когато след време „Свилоса“ получи правото да продава спестените благодарение на внедрените технологии вредни емисии. Повече от пет години по-късно България е единствената страна в региона, която още не продава въглеродни квоти. Фирмите в страната, сред които и „Свилоса“ - също.

Филипа Радионова
philippa.radionova@pari.bg



в България продължава да работи въпреки държавата, коментира собственикът на „Свилоса“ Красимир Дачев. В опитите си да прави екологично производство получава от правителството основно спъване. „Когато преговаряхме за финансиране от Холандия, им трябваша 2 седмици, за да ни дадат отговор. А за разрешението от екоминистерството чакахме 6-7 месеца. Само за разрешение. Представям си, ако им искахме и пари”, разказва Дачев. Впоследствие компанията има проблем и с разпределените от правителството квоти. По-късно обемът им е променен и компанията все пак ще получи каквото е поискала.

Държавата спи, цените пагат, фирмите губят

Според Протокола от Киото търговията с въглеродни квоти може да започне през 2008 г. По това време цените на пазара са 30 и повече EUR за тон. В течение на времето обаче излизат все повече продавачи, а купувачите са малко. В момента цената е между 9 и 11 EUR, а изгледите са да падне и до 5 EUR. Междувременно „Свилоса“ прави инвестиции в екологично производство в размер на 20 млн. лв. и е планирала още толкова. Когато някой ден предприятието все пак получи възможност да продава свободните си квоти, най-оптимистичните надежди са да покрие поне половината от инвестициите си. Странното е, че бизнесът

Златният документ
Пропуснатите ползи са резултат от забавянето на един документ с обем от 76 страници и сложното име „Национален план за разпределение на квоти за търговия с емисии на парникови газове за периода 2008-2012 година“. Той беше приет от Министерския съвет през декември и е изпратен за одобрение от Европейската комисия. За трети път. При предишното правителство ЕК два пъти връща плана за преработка. Защото е бил доминиран от лобистки интереси и пълен с преференции за определени предприятия, казва зам.-министърът на околната среда Евдокия Манева.



► България е в благоприятното положение да получава повече квоти за вредни емисии, защото не спага към

Загуби от стотици милиони

Право да търгуват с квоти на вредни емисии в България имат малко над 130 компании. Това са енергийни предприятия, големите производители на метали, стъкло, химически препарати и хартиени продукти и

т.н. Според плана за разпределение те ще получат близо 42.5 млн. тона годишно. Грубата сметка показва, че ако такова количество бъде продадено при цени от 30 EUR за тон (каквато е цената преди две години), сумата възлиза на 1.275 млрд. EUR. При цени от около 10

EUR (каквито са в момента) резултатът е 425 млн. EUR. Разликата е 850 млн. EUR. Това е при хипотезата, че всички квоти може да бъдат продадени, но при всички положения сумите, които компанията не са получили заради несвършена работа на правителството, не

са малки. Правителството очаква този път да получи одобрение от Брюксел до средата на месеца, след което търговията ще може да започне. Въпреки преизползвания пазар купувачи винаги ще има, смята Красимир Дачев. Разликата ще е в цената.

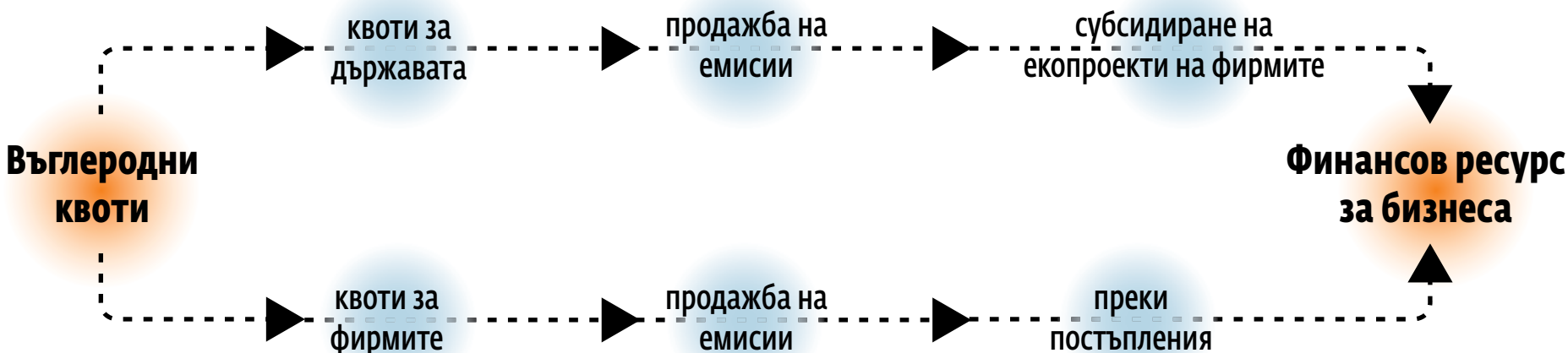

е струвал милиони



индустриалните гържави

СНИМКА ЕМИЛИЯ КОСТАДИНОВА

Държавата също разполага с квоти

Забавянето отново е резултат от безхаберие

Встрани от въглеродните квоти за фирмите държавата също разполага с такива. Става въпрос за около 200 единици (тона), които може да бъдат продавани. Наскоро те станаха популярни като една от антикризисните мерки на правителството за справяне с дупката в бюджета. Реално обаче парите от държавни квоти може да бъдат използвани само за екопроекти. След дълго забавяне скоро продажбата им ще стане възможна.

Ресурс

Въпреки че прогнозите за продажби не са много оптимистични, средствата отново ще представляват ресурс за реалния сектор.

Получените от въглеродните квоти средства ще стоят в извънбюджетна сметка към финансовото министерство и ще се отпускат за проекти с благоприятно влияние върху климата. Наскоро строителният министър Росен Плевнелиев направи предложение те да бъдат използвани за саниране на сгради и енергийна ефективност.

Бавни закони

Заради забавянето и тук стои проблемът със състоянието на пазара в момента - като цени и потенциални купувачи. А за закъснението при изработването на нормативната база отново няма обективни причини. Очакванията на правителството са този път тя да е готова до два месеца.

Интервю Евдокия Манева, зам.-министър на околната среда и водите

Парите от държавните въглеродни емисии не са за бюджета

До дни се очаква ЕК да одобри и плана за разпределение на квотите на фирмите

►Какво трябва да се случи, за да се стигне до продажба на въглеродни квоти?

- Първата най-важна доставка е да има правна рамка. След това как правителството ще оперира с тези средства. От тази гледна точка всичко, което е необходимо като правна регламентация, ние сме го подготвили, подготвили сме изменение и допълнение на Закона за околната среда. В него е документирана независимата структура, която да не е в рамките на нито едно ведомство, която ще оценява и приема проектите, ще регламентира финансирането им и ще прави мониторинг. Като такава структура е определен Националният доверителен екофонд (НДЕФ). Към тяхната дейност няма забележки. Сега те трябва да имат по-специфични изисквания, защото кръгът на проектите е ограничен. Това са основно проекти в сектора на ВЕИ, когенерация, оползотворяване на метал от сметища, пречиствателни станции и разбира се, редица други проекти, като топлоизолацията на сградите.

►Преди изразходването на средствата обаче първо трябва да бъдат продадени квотите.

- Всичко зависи от пазара. В момента той е доста стагниран, тъй като има много източноевропейски страни - Чехия, Словакия, Полша, Украйна, очаква се Русия да влезе на пазара. И това предполага падане на цените, които в момента са между 9 и 11 EUR. Значи, от една страна, имаме пазар с немного изгодни цени, от друга - пазар с много играчи, които продават, и малко, които купуват. Ние разчитаме, че нашата схема е атрактивна от гледна точка на това, че имаме пълна гаранция, че средствата няма да бъдат изразходвани за нищо друго. Второ, ние предвиждаме представител на купувача да участва в консултативния съвет на НДЕФ, т.е. ще могат да се произнасят и да влияят върху проектите, които ще се одобряват. Това е съблазнително за купувачите.

►Как стоят нещата във времето?

- Проектозаконът за околната среда вече мина на първо четене в комисията в парламента. Очакваме след

” Продажбата на въглеродни емисии косвено ще има влияние върху бюджета. Това са фирми, които ще работят, ще плащат данъци, ще ангажират работна ръка, вместо да се плащат социални помощи на определени хора

ваканцията на депутатите да мине на първо четене в зала и оптимистичният срок е до края на април да имаме закон. След това подзаконната база трябва да бъде утвърдена от Министерския съвет. Така че до края на май да имаме завършен целия пакет от документи. Юни - юли вече да имаме и стартирани преговори. От тази гледна точка повече от 40 млн. т тази година няма да можем да продадем.

►Наведнъж в пакет или на части?

- Малко вероятно е, че ще има купувач, който да иска веднага такава голяма квота. Предполагам, че някъде ще има купувачи, които ще искат 5-6 млн. единици, и такива, които ще искат повече. На база на предварителните сондажи, които сме имали, се надяваме, че ще постигнем 40 млн. Това е оптимистичният вариант.

►Казахте, че цените са пагнали, а се очаква и спад, като постъпления от тези 40 млн. тона какво може да се очаква?

- Можем да очакваме и 400 млн. EUR, а може и наполовина. Възможно е.

►Тези пари бяха заложили в т.нар. антикризисен пакет и трябва да покрият част от дупката в бюджета...

- Не, това недоразумение е отстранено. Това е антикризисна мярка, разбира се, но тя е в подкрепа на бизнеса. Не е в подкрепа на бюджета. Разбира се, косвено ще има влияние върху бюджета, защото това са фирми, които ще работят, ще плащат данъци, ще ангажират работна ръка и вместо да се плащат социални помощи на определени хора, те ще работят. Така че косвен ефект ще има.

►Каква е причината това да се случва чак през 2010 г.?

- Пълната незаинтересованост на МОСВ, основно на предишния екип. Ние



Технология Това трябва да се случи

►Първо трябва да се изготви нормативната база: промени в Закона за околната среда и начина на функциониране на Националния гарителски екофонд.
►След това започват преговори с потенциални купувачи.
►Правителството вече е разговаряло с Япония, Съединените щати, Испания.

►След продажбата на квотите парите отиват в извънбюджетна сметка към финансовото министерство.

►Средствата може да бъдат изразходвани единствено за проекти с положително влияние върху климата.

►С проекти може да участват частни фирми, общини и държавни предприятия. В последния случай трябва ясно да е дефинирано за какво става дума, за да не се прецени като държавна помощ.

заварихме тук ситуация, в която нямаше изобщо структура, която да се занимава с климатичните проблеми. В момента говорим за схемата за зелени инвестиции, но вече трета година бизнесът няма разпределени безплатни квоти за въглероден диоксид и не участва в европейската схема за търговия с емисии. Това е пряк удар върху бизнеса. През 2007/2008 г. са правени опити да бъде направен план за разпределение на безплатни квоти на фирмите, но поради различни лобистки интереси и прилагане на различен подход към различните браншове и предприятия този план не беше одобрен. Това сега ще бъде избегнато, имаме еднакви принципи и подход към всички предприятия, ясна методика. Това ни дава основание да смятаме, че планът ще бъде одобрен от Европейската комисия буквално до дни,

до средата на месеца.

►Тоест сега очакваме да се случат две неща за бизнеса?

- Да, едното е държавата да започне да търгува с нейните квоти и да акумулира средства, с които да стимулира бизнеса, а другото е самите предприятия да участват в търговия и да печелят. Всяка страна се стреми да има по-голяма квота за разпределение на бизнеса. Нашата беше намалена също при предишното правителство. Една от причините е, че са представяни изключително некачествени доклади за емисиите и просто неспособност да се защити българският интерес. Така че в момента количеството, което разпределяме, не е много голямо и бизнесът е притеснен. Но въпреки това те трябва да имат тези квоти, за да си планират дейността.

Филipa Paгuоноva

Бойко Борисов търси дивидент от трите ЕРП

Около 62% е оскъпяването на електроенергията за крайния потребител

Премиерът Бойко Борисов поиска електроразпределителните дружества да дават дивидент на държавата. През последните години в бюджета не е влязъл нито лев дивидент от ЕРП, въпреки че дружествата са реализирали между 500 млн. и 1 млрд. лв. печалба от продажбата на ток, каза Борисов. По думите му те се оправдават с реинвестиране на печалбата. Цялата реализирана до момента печалба е реинвестирана в електроразпределителната мрежа, казаха за в. „Пари“ от Е.ОН.

Електроразпределителните дружества бяха приватизирани през 2004 г. от правителството на НДСВ. СЕЗ, Е.ОН и EVN придобиха 67% от капитала на ЕРП, а 33% останаха в ръцете на държавата. Това дава основание на премиера да настоява за дивидент от реализираната печалба.

Продажбата на държавния дял в ЕРП през борсата е една от антикризисните мерки на правителството.

Оскъпяване

Около 62% е оскъпяването на електроенергията, която достига до крайния потребител. Това показва простата аритметика между цената, на която НЕК купува ел. енергията, и крайната цена, на която продават електроразпределителните дружества. Средната цена, на която НЕК купува тока, е 90 лв. за мегаватчас, а в същото време я продава на ЕРП на цена от 88 лв. Те от

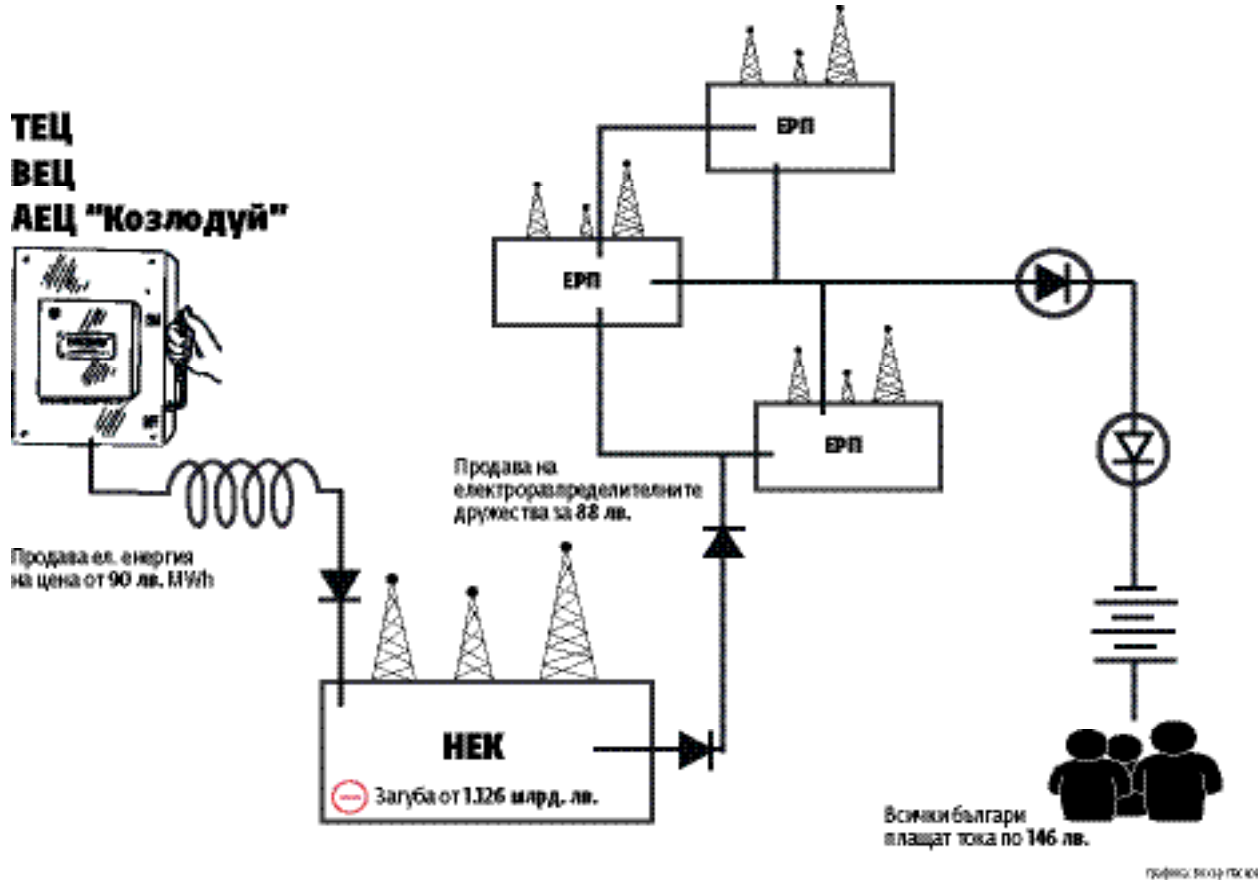

своя страна я препродават на крайния потребител на цена от 146 лв. за мегаватчас, каза премиерът Бойко Борисов. По думите му ДКЕВР носи отговорност за сегашното положение, тъй като тя определя цената на електроенергията.

Въпросителни

Не е ясно защо НЕК продава тока на дружествата с 2 лв. загуба. Ако някой ми обясни как при това положение едно предприятие може да из-

лезе на печалба, сигурно ще получи Нобелова награда, каза Борисов. По думите му в момента НЕК е на загуба от 1.126 млрд. лв.

Именно заради тези нередности Борисов се закачи, че може да развали приватизационните договори с трите електроразпределителни дружества СЕЗ, Е.ОН и EVN. Това ще се реши утре, когато НЕК ми представят анализа, уточни Борисов. Той беше категоричен, че ако има нередности в тези

Изпреварващ хог

Преди дни лидерът на ДСБ Иван Костов даде на прокурор тримата бивши енергийни министри - Милко Ковачев, Мирослав Севлиевски и Румен Овчаров. По всяка вероятност става дума именно за схемата на покупката и

продажбата на електроенергия в България. Лидерът на ДСБ беше категоричен, че те са ощетили държавата с 632 млн. лв., докато в същото време токът е оскъпен с 10%. Ковачев и Севлиевски отказаха да коментират.

Назад във времето

Продажбата на трите ЕРП е направена по времето, когато министър на енергетиката е бил именно Милко Ковачев.

Билиана Вачева

Резултат С 39% скача печалбата на БЕХ

► Българският енергиен холдинг отчете с 39% по-голяма печалба за 2009 г. в сравнение с предходната година, съобщиха от компанията. Печалбата на БЕХ след облагане с данъци е 72.5 млн. лв.

► Разходите на холдинга, в който влизат НЕК, „Мини Марица-изток“ ЕАД, ТЕЦ „Марица-изток 2“ ЕАД, АЕЦ „Козлодуй“, „Булгаргаз“ ЕАД, „Булгартрансгаз“ ЕАД и „Булгартрансгаз“ ЕАД, са намалени до 9.82 млн. лв. спрямо 25.47 млн. лв. година по-рано. Рязко са свити разходите за външни услуги и заплати - с 1.5 млн. лв.

► Финансовите приходи на БЕХ за 2009 г. са 27.23 млн. лв. при 5.28 млн. лв. година по-рано. Финансовите инвестиции на БЕХ освен гъщерните дружества и участия в проектни компании включват и малък дял от акциите на румънската „Трансгаз“ за около 690 хил. лв.

► През 2009 г. холдингът внесе 47.03 млн. лв. дивидент в бюджета. Сумата представлява цялата печалба на холдинга след отчисляването на задължителните 10% резерв, уточняват от гържавния холдинг.

Правителството се отказва да реже разходи

Кабинетът „Борисов“ спря една от ключовите антикризисни мерки, която трябваше да доведе до 450 млн. лв. икономии

Правителството се отказва да намалява бюджетните разходи, стана ясно след заседанието на правителството вчера.

Ако сега решим да намалим харчовете на държавата с 10%, отново ще бъде сезиран Конституционният съд, каза премиерът Бойко Борисов. Това се случи на 31 март 2010 г., когато съдът обяви за противоконституционен чл. 17 от Закона за държавния бюджет. Той позволяваше на кабинета да реже разходи на министерства, държавни ведомства и общини без резолюция от парламента.

1.6

► млрд. лв. приходи се очаква да постъпят в бюджета благодарение на антикризисните мерки на правителството

Две крачки назад

Така на практика правителството се отказва от една от ключовите антикризисни мерки, които бяха одобрени от тристранката преди седмица. Тя предвиждаше ограничаване с 10% на разходите на държавните ведомства без НАП, Агенция „Митници“, РИОКОЗ, ДВСК, РИОСВ и др. От нея се очакваха икономии в размер на 450 млн. лв.

Обвито в облаци

Не стана ясно дали това е окончателното решение на правителството и дали няма



► Под шапката на финансовия министър Симеон Дянков ще бъде създаден временен регистър за задълженията на фирмите

СНИМКА МАРИНА АНГЕЛОВА

да се търсят други заобиколни начини, с които да се орежат бюджетните разходи. От Министерството

на финансите потвърди, че актуализация на бюджета не се планира преди средата на тази година.

Целта била да се види как се движат приходите, тъй като традиционно първите три месеца от годината са слаби, твърдят от ведомството на Симеон Дянков. Реално постъпленията от корпоративен и подоходен данък ще станат ясни чак през май, тъй като до 31 март фирмите трябваше да подадат декларации. Основният приход в бюджета обаче остава ДДС, който засега няма да бъде увеличаван. От намеренията на правителството е видно, че промяна в данъчната политика може да се очаква едва след юли 2010 г.

Спазено обещание

На вчерашното си заседание правителството определи механизма за разплащане с фирмите. Премиерът спазва обещанието си към бизнеса, което даде в средата на миналата седмица. Тогава

Бойко Борисов обеща, че до 15 дни фирмите ще си получат парите чрез Българската банка за развитие. Схемата, която одобри кабинетът, предвижда ББР да придобие вземанията от фирмите, като ще използва 100 млн. лв. собствен ресурс, а още 400 млн. лв. ще получи от правителството.

Кабинетът реши да се създаде временен регистър със задълженията на бизнеса, които до момента са доказани с документи, както и размера на сумите, които трябва да се плащат.

Билиана Вачева

1.4

► млрд. лв. е дефицитът в хазната само за първите два месеца на тази година

За втори път жена здравен министър

Ендокринологката проф. Анна-Мария Борисова обеща да спре течовете в системата

Проф. Анна-Мария Борисова, ендокринолог, е предложението за нов министър на здравеопазването. Тя е била първата и единствена номинация на премиера Бойко Борисов за този пост, стана ясно вчера. На пресконференция в Министерския съвет министър-председателят заяви: Считаю, че има тежък характер, трудно комуникативна е, такъв човек ми трябва. Тя ще е вторият здравен министър жена. На този пост д-р Мими Виткова, която сега е директор на Асоциацията на лицензираните здравноосигурителни дружества, бе от 1995 до 1997 г.

Здравеопазването е част от обществения живот - каквото е там, това е при нас, каза проф. Анна-Мария Борисова пред журналистите.

Акценти Коя е Анна-Мария Борисова

► Новият здравен министър образова журналистите в Министерския съвет по специалностите, които има, и какво значи ендокринолог.

► Имам 4-5 награди, първата съм получила на 30 години.

► Имам и три международни награди, последната получих сега през есента, каза тя.

► По време на пресконференцията проф. Анна-Мария Борисова каза, че в момента всяка 5-а жена от присъстващите има остеопороза.

► Аз моята къщичка съм си я погредила и двора съм си помела, но чух, че други дворове не са пометени, каза тя.



► Премиерът бе категоричен, че именно Борисова е била единствената му номинация за нов здравен министър и че залага на нея, защото има тежък характер, а именно такъв човек му трябвал

СНИМКА МАРИНА АНГЕЛОВА

Бързо решение

Аз съм на върха на кариерата си, обичана съм от пациентите, търсена съм като лекар. Питате се - какво правя тук? Трябваше ми известно време, за да си помисля - струва ли си. Взех бързо моето решение, защото съм твърд човек, каза проф. Борисова. По думите ѝ лесно се критикува от страни. Тя каза, че ще вложи много в работата си, че не е тръгнала с голяма кошница, но

ще се радва да напълни и малка.

Реформа

Срам ме е да произнасям вече думата здравна реформа, защото голяма част от работата ми премина в "здравна реформа". Проф. Борисова каза, че първо ще направи екипа си. Всичко, което се прави, ще бъде направено така, че всеки да бъде удовлетворен от моите колеги.

По думите ѝ във всички случаи е необходимо да има здравна карта, за да се знае какво къде има. Защо не е направено, защо трябва днес да започвам да го правя, защо ние в България не знаем нищо, каза тя.

Медицинските специалисти трябва да бъдат удовлетворени от своята работа, това също е наша задача, добави тя. Борисова заяви, че ще направи ревизия, за

да разбере откъде изтичат пари в здравеопазването.

Залогът

Никак не ме интересува длъжината на престома ми като министър, интересува ме резултатът. Българинът е волна птица, той обича да живее свободно и аз обичам. Това не значи диктатура, смятам, че да има ред и дисциплина е хубаво нещо, каза тя. За личния си живот Борисова посочи, че е омъжена и има

един син - лекар, завършил във Франция. Десислава Димитрова, предложена за зам.-министър на здравеопазването, е икономист, специализирала е здравна икономика в САЩ. Заедно с вицепремиера Дянков тя се завърна в България преди около 8 месеца. Тя бе шеф на екип във финансовото министерство, който работи по остойностяване на клиничните пътеки на здравеопазването.

Вчера обявеният в цялата страна лекарски протест в деня на техния професионален празник мина вяло.

През втората половина на април са възможни ефективни стачни действия на лекарите в цялата страна, съобщи д-р Иван Кокалов, зам.-председател на КНСБ. До вчера болниците не бяха получили парите си за февруари.

Светлана Желева

Първи реакции

Не я познавам

Не познавам проф. Борисова изобщо. Притесняват ме обаче качествата ѝ, които бяха изтъкнати като положителни за здравния министър - тежък характер и трудно комуникативна. Ще изчакаме, ще видим първите ѝ изяви, в които да

Д-р Цветан Райчинов,
председател на БЛС



обяви какво смята да прави.

Предполагам, че в момента е под голям стрес. Що се отнася до Деси Димитрова, нея я познавам по-добре. Тя има още доста път да извърви, докато се ориентира в здравеопазването.

Ще ѝ е много трудно

Ще е много трудно на новия министър в момента на реформа, тъй като при всички случаи засяга нечии интереси. Много е важно с какъв екип ще работи, защото сам човек не може да свърши нищо. Много е важно каква политическа

Проф. Генчо Начев,
директор на "Св. Екатерина"



подкрепа ще има. Без това каквито и добри намерения да има, няма да може да ги реализира.

Мога да ѝ пожелаю успех в реализирането на идеите в посока по-добро качество на медицинската помощ.

Изглежда реалист

Хареса ми изказването ѝ, че не е тръгнала с голямата кошница, което означава, че е реалист. С всеки нов министър се надяваме, че ще излезем от хаоса на идеи и положителни неща ще започнат да се случват в

здравеопазването. Дано да се сработи с парламентаристите, защото бившият министър не успя и имаше два властови центъра, откъдето идваха разнопосочни сигнали. Хубавото е, че е жена, а тя е по-силният организъм в

природата. Надявам се това да ѝ помогне в усилията за реформа на здравеопазването. Борисова е професионалист, остава да се докаже и като администратор.

Д-р Иван Кокалов,
зам.-председател на КНСБ

Пари

Станете журналист във вестник Пари!

Вестник "Пари" е първият и единствен всекидневник за бизнес и финанси в България. Във връзка с увеличаване обема на работа и разширяване на отразяваните икономически теми търсим да назначим бизнес репортери, които да се присъединят към екипа ни.

Изисквания към кандидата

- Опит в някои от следните теми: Банки, Финанси, Зелена икономика, Здравна и пенсионна реформа, Енергетика, Медиен и рекламен пазар, Инфраструктура и Строителство
- Икономическо образование е предимство
- Английски език

Ако проявявате интерес, моля, изпратете автобиография и кратко мотивационно писмо (не по-дълго от 1/2 страница).

За контакти job@pari.bg

Цифровизация под

“Виваком” продаде 50% от НУРТС на фонд, представляван от Цветан Василев

Разпространението на цифров телевизионен и радиосигнал на територията на България ще бъде поделено между “Виваком” и един частен инвеститор. Това стана ясно вчера, след като от телекома обявиха официално, че са сключили сделка за продажбата на 50% от Национално управление “Радио- и телевизионни станции”, по-познато като НУРТС.

Купувач на управлението е фондът Mancelord Limited, представляван за България от компанията “Бромак” на Цветан Василев. Тя от своя страна е собственик на 57.29% дял от Корпоративна търговска банка, където Василев е изпълнителен директор. Името му се свързва и с медийния магнат Ирена Кръстева, чийто син Дилан Пеевски в момента е депутат от групата на ДПС. Стойността на сделката не е оповестена официално, но според различни неофициални източници е между 50 и 60 млн. EUR. Двете страни ще притежават точно по 50% от НУРТС, което ще бъде отделено от “Виваком” под формата на ново дружество.

Придобивка с бъдеще

След отмяната на закона за създаване на държавен мултиплекс НУРТС ще бъде в основата на предстоящата за страната цифровизация на радио- и телевизионните сигнали. Мрежата на дружеството ще участва и в

Кой кой е Новите собственици на НУРТС

► 50% - Mancelord Limited, инвестиционен фонд, представляван в България от “Бромак”. Компанията от своя страна е собственост на Цветан Василев, който притежава 57.29% от КТБ. Името му се свързва с Ирена Кръстева, която е изпълнителен директор на Нова българска медийна група, и сина ѝ Делян Пеевски, генерал

от ДПС. Компанията ѝ е собственик на вестниците “Монитор”, “Телеграф”, “Политика” и т.н. Близки до нея са телевизиите TV7 и ВВТ.

► 50% - “Виваком”, обединението на Българска телекомуникационна компания и мобилното ѝ подразделение “Виваком”. Малко под 94% от телекомуникационния оператор са собственост на НЕФ “Телеком България”, която от своя страна е поделена между регистрираните в Холандия НЕФ “Телеком къмпани” Б.В. и “НЕФ “Телеком къмпани П.” Б.В.

цифровизацията на Българската национална телевизия и Българското национално радио. Според изискванията на Европейския съюз тя трябва да приключи до края на 2012 г. В този си бизнес дружеството ще бъде на практика без конкуренция, което означава гарантирани приходи от такси от телевизиите и радиата в България, за да може те да излъчват своите програми. За миналата година приходите на дружеството са 48 млн. лв., а нетната му печалба е 17 млн. лв. Дружеството притежава мрежа от над 800 обекта, обхващащи почти 100% от територията на България.

Тези такси се регулират от Комисията за регулиране на съобщенията, която също трябва да даде своето становище по сделката

до 6 седмици. Продажбата трябва да бъде одобрена и от Комисията за защита на конкуренцията.

До края на 2009 г. апетити към дружеството имаше австрийската Osterreichische Rundfunksender (ORS), която на 2 пъти потвърди желанието си да купи НУРТС. През декември обаче компанията се отказа заради инвестицията от 80 млн. EUR, която трябва да бъде направена в дружеството. Новите собственици се ангажират да извършат инвестиционната програма, но не се ангажират с конкретна сума, които ще наляят в модернизацията на НУРТС. Купувачът е финансов инвеститор и целта му е да развие компанията в период 3-5 г., след което тя да бъде продадена, коментира Василев. По думите му след този период той



► След приключването на сделката НУРТС ще бъде обособен в отделна компания, Mancelord Limited

ще излезе от дружеството заедно с другия собственик “Виваком”. За сделката има бизнес планове и решението не е взето на пожар, казва Василев. НУРТС се нуждаеше от финансова инвестиция, с която да осъществим своята стратегическа програма за инвестиции, добавя

главният изпълнителен директор на “Виваком” Бернар Москени.

Надежду за подобрение

Ако се появи нов инвеститор, се надявам, че мрежата ще бъде подобрена, така че да се повиши качеството

на услугата, коментира за в. “Пари” Гриша Камбуров, изпълнителен директор на Асоциацията на българските радио- и телевизионни оператори. Според изпълнителния директор на TV7 Светлана Василева НУРТС се нуждае от сериозни инвестиции заради остарялата

Германските инвеститори не одобряват



► Германските инвеститори са доволни от избора си да правят бизнес в България, каза д-р Митко Василев, главен управител на Германско-българската индустриално-търговска камара

СИМКА БОБИТОШЕВ

Стокооборотът между България и Германия се е свил с 20% през 2009 г.

Германските инвеститори, които правят бизнес в България, не харесват антикризисните мерки на правителството. Това става ясно от проучване на Германско-българската индустриално-търговска камара. Според 42% от анкетираниите 73 германски компании мерките са неефективни и недостатъчни. Едва 14% ги определят като добри.

Над 60% от фирмите са обявили, че няма да се възползват от нито една от обявените 60 мерки за справяне с кризата, съобщил Митко Василев, главен управител на камарата. По думите му едва 17.2% от предприемачите са се възползвали от въвеждане на намалено ра-

ботно време, 6.3% са получили държавни гаранции по заеми, а 4.8% са получили субсидии за износ. Според 73% от германските фирми въвеждането на еврото ще помогне на бизнеса им, а други 16% смятат, че не бива да се бърза, и са против.

Бизнес климат

79% от инвеститорите от Федералната република нямат надежда за подобрение на бизнес средата у нас, става ясно от проучването. Почти обаче половината анкетирани са оптимисти за развитието на собствените им предприятия в България. Те обаче не очакват промяна в икономическата ситуация, а всеки четвърти дори прогнозира влошаване на конюнктурата. 46% от фирмите оценяват настоящата икономическа ситуация като лоша, а други 48% - като задоволителна. Що

Желателно ли е въвеждането на еврото в България?

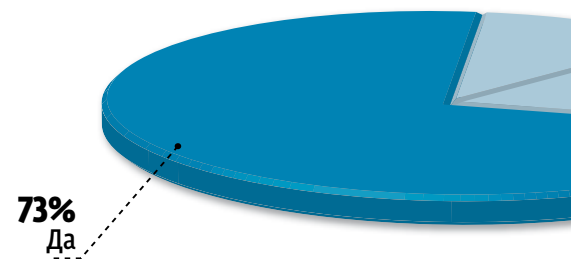

се отнася до състоянието на техния собствен бизнес, 32% от фирмите го определят като добро.

Стокооборот

Песимистичните настроения сред германските инвеститори идват на фона на 20% спад на стокооборота между България и Герма-

ния. За 2009 г. той възлиза на 3.3 млрд. EUR, докато година по-рано той премина бариерата от 4.3 млрд. EUR, съобщил д-р Митко Василев. По думите му стокооборотът се е върнал на нива отпреди 5 години. Износът на български фирми към Германия е намалял само с 2% и е на стойност от 1.3

МОНОПОЛ



която ще бъде разделена поравно между "Виваком" и
СНИМКА МАРИНА АНГЕЛОВА

техника. И двамата обаче не се ангажират с конкретни прогнози за ефекта на сделката за пазара на цифрови медии в България. От bTV смятат, че не би трябвало да има "привилегировано третиране" на телевизиите, приближени до Василев и Кръстева. На-

даваме се оптимизацията и модернизацията на мрежата да доведе до по-добро качество и по-ниски цени на услугите за аналогово и цифрово разпространение на телевизионни програми, коментират от най-голямата българска телевизия.

Екип на в. "Пари"

Мнения

Трябват сериозни инвестиции

Не съм запозната много добре с детайли около сделката, но от това, което знам, Националното управление НУРТС се нуждае от сериозни инвестиции и в този смисъл една такава продажба ще е полезна. Управлението на дружеството трябва да стане на бизнес принцип - преди всичко е необходимо да се направят сериозни инвестиции. Доколкото знам, НУРТС не може да бъде печеливше предприятие, тъй като има изключително много разходи. Техниката е остаряла, а това трябва

Светлана Василева,
изпълнителен директор на TV7

„Със сигурност трябва сериозен инвеститор

да се промени, тъй като от услугите им се ползват всички телевизии. При всички случаи инвестицията е сериозна и се нуждае от сериозен инвеститор, който да налее средства за подобряване на цялата мрежа.

Не очакваме толериране на телевизии

Доколкото разбираме, с продажбата се постига финансова инвестиция за развитие на мрежата за телевизионно разпространение, което принципно е добра новина за нас като клиент на тази мрежа. Надяваме се оптимизацията и модернизацията на мрежата да доведе до по-добро качество и по-ниски цени на услугите за аналогово и цифрово разпространение на телевизионни програми.

НУРТС е длъжно да предоставя равни условия на своите клиенти и контролът за това трябва да осъществява КРС. В този смисъл не би трябвало да приемаме, че като резултат от сделката ще има привилегировано третиране на телевизиите,

bTV

„НУРТС е длъжно да предоставя равни условия

свързани с Цветан Василев или Ирена Кръстева.

Цифровизацията на ефира като технически процес е постижима цел за 2012 г. При добра организация и адекватно финансиране мрежата може да бъде изградена и цифровият сигнал да бъде наличен. По-важният въпрос е населението да е подготвено за приемане на цифров сигнал през 2012 г.

Кабинетът ограничи строителството на ВЕИ



► Промените в Закона за земеделските земи ще ограничат инвеститорския интерес

Промени в Закона за земеделските земи предвиждат забрана за изграждане на такива обекти върху земеделски земи

Въвеждат се ограничения за строителството на обекти за производство на електроенергия от възобновяеми енергийни източници (ВЕИ) върху земеделски земи. Те са част от проекта за промени в Закона за земеделските земи, който беше приет вчера от Министерския съвет.

Нови ограничения

Според новия проектозакон ВЕИ не трябва да бъдат изградени върху земи от първа до четвърта категория, както и върху поливни площи. Ще се забрани не само изграждането, но и разширяването на вече съществуващи обекти, предвиждат промените в закона.

Още промени

В проекта се предвижда и промяна на предназначението на земите от първа до четвърта категория, както и на поливните площи за целите на изграждането на енергийни обекти да се извършва на централно, а не на местно ниво, както е сега. Промяната ще се извършва от Комисията по

земеделските земи към министерството, се посочва в предвидените изменения на закона. Целта е да се постигне по-висока степен на защита и контрол. В състава на комисията да бъде включен и представител на Министерството на икономиката, енергетиката и туризма.

Предлага се още решението на комисията да губят своето правно действие, когато в едногодишен срок от влизането в сила на решението за определяне на площадка или трасе не е поискана промяна на предназначението.

Друга промяна в закона ще е и възможността решенията на Комисията по земеделски земи да губят своето правно действие, когато в едногодишен срок от влизането в сила на решението за определяне на площадка или трасе за изграждане на ВЕИ не е поискана промяна на предназначението на земеделската земя.

Целите

Целта на нововъведенията в проектозакона е да се постигне по-добър баланс между опазването на земите за земеделско ползване и нуждите на инвестиционния растеж. Предстои проектът за промените в закона да бъде внесен в Народното събрание.

Рагослава Димитрова

антикризисните мерки

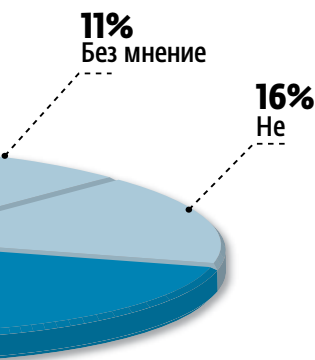

Оценка на настоящата икономическа обстановка

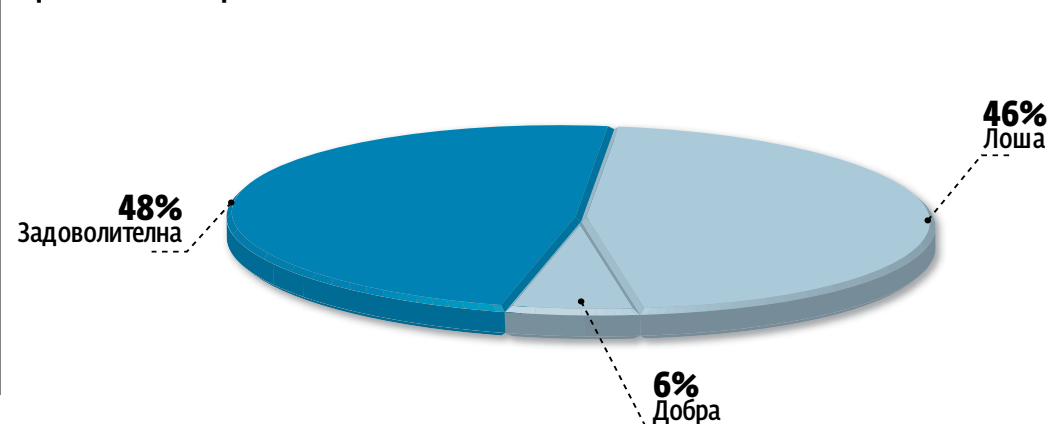

млрд. EUR. Вносът обаче се е свил с почти 30%. И въпреки това отчитаме отрицателно търговско салдо, коментира д-р Василев.

Заради кризата 67% от германските компании са свили оборота си през 2009 г., става ясно от проучването. Увеличение на продажбите са регистрирали само

23% от анкетиранияте. 28% от фирмите са имали ръст на печалбата, а 48% са отчели спад. Износът за Германия е намалял при всеки 2 от 5 предприятия.

Нагласи

Въпреки негативните настроения германските инвеститори дават оценка 4.6

за България като атрактивна дестинация за вложенията си. С това тя се нарежда пред Румъния, Словакия, дори Китай. Както и през миналата година компаниите оценяват положително ниската данъчна тежест, членството ни в ЕС и ниските разходи на труд. Състоянието на публичната ин-

фраструктура и корупцията продължават да са проблем за германските инвеститори, коментира още д-р Василев. Германия е на 5-о място по инвестиции у нас с вложени 2.66 млрд. EUR от 1996 до 2009 г. според Българската агенция за чуждестранни инвестиции.

Светлана Желева

Резултат Отражение на промените

► Както в. "Пари" вчера писа, инвеститорите са притеснени от икономическите мерки за мораториум на ВЕИ проектите и от забраната за смяна на статута на земеделската земя, върху която се

изграждат възобновяеми източници.

► Заради замразените инвестиции в тази област България може да изостане от евроизискванията за производство на енергия от ВЕИ. Причината е, че голяма част от инвеститорите опререлят пазара като несигурен и оставят проектите си в застой.

Компании

GM на загуба от 4.3 млн. USD в края на 2009 г.

General Motors Co. (GM) обяви загуба от 4.3 млрд. USD за втората половина на 2009 г. заради изплащане на заеми към държавата, опит да избегне банкрута и намалените продажби в САЩ. Въпреки това обаче компанията все още смята, че има шансове да отчете печалба през 2010 г. Обявените резултати не може да бъдат сравнени с предишни години, защото отчитат периода от 10 юли, когато GM успя да се измъкне от банкрут заради милиардни дългове, до 31 декември 2009 г. Приходите през този период възлизат на 57.5 млрд. USD спрямо 47.1 млрд. USD от 1 януари до 9 юли. Според автомобилостроителя компанията излиза на печалба от 109 млн. USD от 1 януари до 9 юли по стария начин на осчетоводяване. След този период GM използва друг начин на счетоводство. За третото тримесечие на миналата година бе обявена загуба от 1.2 млрд. USD и 31 млрд. USD през 2008 г. Правителството даде помощ на GM, възлизаща на 52 млрд. USD, и придоби 61% от компанията. През декември тя изплати 1 млрд. USD и

още толкова през март тази година. Общата сума, която GM се надява да успее да върне на държавата до юни тази година, е 6.7 млрд. USD.

Икономика
Условията за бизнес в Ирландия се подобряват

Условията за бизнес в Ирландия в момента са най-добри за последните две години. Около 27% от компаниите са обявили увеличаване на обема на бизнеса си през последните три месеца, докато техният брой бе 9% година по-рано, показва доклад на дъблинската KBC Bank Ireland Plc от днес. Икономиката на страната показва признаци на излизане от рецесията. Правителството увеличи данъците и намали заплащането на работещите в публичния сектор с цел да намали бюджетния дефицит. Централната банка очаква икономиката да започне да нараства през втората половина на годината. Условията остават трудни, но не са така ужасни както преди една година, коментира от KBC. Резултатите също показват, че възстановяването ще е бавно и мудро.



► Дитер Цетче, председател на съвета на директорите на Daimler е доволен от новото сътрудничество с Renault и Nissan

СНИМКА BLOOMBERG

Renault, Nissan и Daimler основават световен алианс

Тристранното сътрудничество ще търси разширяване на пазарите и споделяне на разходите

Ръководствата на автомобилните гиганти Renault, Nissan Motor Co Ltd и Daimler обявиха, че ще прехвърлят акции на компаниите помежду си и съвместно ще произвеждат коли. Сътрудничеството между трите автомобилостроителя цели разширяване на пазарите, като в същото време всяка от компаниите запазва своята самостоятелност.

на 43.2%. Кооперирането между Renault и Nissan продължава вече десет години и показва, че този модел е успешен.

Планове

Трите компании планират да си сътрудничат в производството на електромобили, леки коли и товарни микробуси, както и съвместно да разработват дизелови и бензинови двигатели за малогабаритния Smart на Daimler, както и за други модели.

Плановите за коопериране между Renault и Daimler са породени от нуждата компаниите да стават все по-конкурентоспособни, като си разделят разходите за инвестиции, съобщиха от двете дружества.

Освен заради световната финансова криза, която намали търсенето на возила, автомобилният бранш трябва да спазва все по-строгите ограничения за отделяне на въглеродни емисии. При производството на луксозни

и икономични коли Daimler загуби позиции от BMW. Сега компанията трябва да намали въглеродните емисии, изхвърляни от нейните коли с 19%, за да избегне глоба от регулаторите в Европейския съюз.

Кой какво печели

Daimler произвежда луксозния Mercedes-Benz и ултракомпактния Smart, но ще се облагодетелства от опита в малките модели, който има Renault чрез своя Clio. Renault и Nissan ще се възползват от ноу-хау уменията на Daimler в областта на двигателите. Плановите включват и ново поколение Renault Twingo, чиито продажби ще започнат през 2013 г.

Целта на играта е да при-

състваш навсякъде, във всички развиващи се пазари и във всеки сегмент от тези пазари. Някоя малка или средна компания за производство на коли не може да си го позволи, коментира Карлос Гон, главен изпълнителен директор на Renault и Nissan. Сделката е важна за трите компании в конкуренцията им с Toyota и Volkswagen Suzuki.

Ръководство

Новото сдружение ще осъществи дванадесетчленен комитет, чиито председатели ще бъдат Карлос Гон, главен изпълнителен директор на Renault и Nissan, и Дитер Цетче, председател на съвета на директорите на Daimler.

Представяне
История и очаквания от сътрудничеството

- Renault и Nissan създадоха алианс през 1999 г.
- Кооперирането обърна финансовите резултати на Nissan в положителна насока.
- Renault-Nissan са четвърти в света по продажби през 2009 г.
- Renault-Nissan се опитва да спазва все по-строгите ограничения за отделяне на въглеродни емисии. При производството на луксозни

те не доведоха до споразумение.
► Очакваните спестявания от сегашния съюз възлизат на 2 млрд. EUR за първите пет години.
► Делът на Daimler от 3.1% се оценява на 1.17 млрд. EUR.
Общите продажби на трите компании през 2009 г. възлизат на 6.7 млн. превозни средства.
► Daimler ще строи нова фабрика в Унгария за производството на миниколите като част от разширяването, в което компанията ще вложи 1.4 млрд. EUR.

Евروزоната отчита икономически застои

Износът през последните три месеца нараства с 1.9%

Икономиката на Европа изненадващо отчете стагнация през четвъртото тримесечие на миналата година, макар че компаниите намалиха разходите повече от предвиденото. Брутният вътрешен продукт (БВП) на страните от еврозоната остана без промяна в сравнение с третото тримесечие, когато нарасна с 0.4%, обяви статистическата служба на Европейския съюз (ЕС) в Люксембург вчера. Корпоративните инвестиции са паднали с 1.3% вместо с очакваните 0.8%.

Износът от еврозоната се е увеличил с 1.9% през последните три месеца на го-

дината спрямо предишното тримесечие. Потреблението на домакинствата остава без промяна, а харчовете на правителствата намаляват с 0.1% след увеличение от 0.7% предишните три месеца.

БВП на страните с единната валута през четвъртото тримесечие е намалял с 2.2% на годишна база. За цялата минала година икономиката се е свила с 4.1% в сравнение с 0.6-процентното нарастване през 2008 г. Производствените цени в страните с евро падат с 0.5% през февруари спрямо същия месец предишната година и се качват с 0.1% спрямо януари 2010.

Естония е страната, в която икономическият ръст през четвъртото тримесечие спрямо третото е най-силен - 2.5%.



► БВП на страните с единната валута остава без промяна през четвъртото тримесечие на 2009 г.

СНИМКА ЕМИЛИЯ КОСТАДИНОВА

6.7

► млн. коли са общите продажби на трите компании

Мениджъри на Citigroup на разпит за финансовата криза

Сенатска комисия търси причините за срива на световната финансова система от първа ръка

Бившите изпълнителни директори на Citigroup Inc. може да бъдат изненадани, когато се явят на изслушване, свързано с корените на финансовата криза.

Разследване

Комисията за разследване на финансовата криза (КРФК) на САЩ подготвя тежки въпроси към осмина предишни и настоящи шефове, които трябва да се явят на изслушването тази седмица. Комисията е получила 2 млн. страници с документи, от които половината са от Citigroup. Между тях има запазени разменени имейли и обяснителни бележки между вече бившите главен изпълнителен директор на банката Чък Принс и председателя на надзора Робърт Рубин.

Цел

Изслушването ще се фокусира върху отпускането на високорискови ипотечни заеми и начина, по който трилиони долари чрез тях са се влели във финансовата система. Целта е да се получи информация от първа ръка за взимането на решения, които надуха ипотечния балон, а той от своя страна отключи финансовата криза.

Защо Citigroup

Комисията използва Citigroup като пример, за-



▶ Чък Принс, бивш главен изпълнителен директор на Citigroup Inc., ще дава обяснение пред КРФК за своите решения

щото банката имаше сериозно участие във всеки етап от този процес. Мегатрезорът беше основен кредитор чрез своята дъщерна фирма CitiFinancial. Други клонове на Citigroup обединяваха тези заеми заедно с кредитите, отпускани от други ипотечни компании, и продаваха приходите на инвеститори. Проблемите на Citi, свързани с ипотеките, и затрудненията на инвестиционната банка Bear Stearns, която фалира през

2008 г., изложиха на показ пукнатините на финансовата система. В края на 2007 и през цялата 2008 г. тези пробойни прераснаха в кредитна криза, която срива световната икономика.

Конгресът на САЩ създаде комисията през миналата година с цел да разследва причините за финансовото цунами. Тя има правото да праща призовки, които задължават свидетелите да дават показания, а компаниите - да предават документи.

Macarthur отхвърля за втори път предложението на Peabody

Битката се води между американската Peabody и азиатската Noble Group

Акционерите на въгледобивната компания Macarthur Coal отхвърлиха за втори път предложението за изкупуване от страна на американската компания Peabody Energy. Те настояват да бъде сключена сделка с базирания в Хонконг Noble.

Развитие

Миналата седмица австралийската каменновъглена компания отхвърли първото предложение на Peabody, които предложиха 13 AUD на акция, или 3.3 млрд. AUD. Акционерите Macarthur Coal заявиха, че ще спазят уговорката от миналия декември с Noble Group, така че хонконгската компания да получи почти 25% от акциите ѝ.

Във вторник Peabody вдигна офертата на 14 AUD за акция. Американците обаче настояват Macarthur да се откаже от планираното придобиване на Gloucester



▶ Австралийската въгледобивна компания Macarthur отказа и втората оферта на Peabody СНИМКИ BLOOMBERG

Coal, който е 88% притежание на конкурента в сделката Noble. В отговор от Macarthur заявиха, че няма да отлагат насроченото за 12 април общо събрание на акционерите за обсъждане на сделката с Gloucester.

Положение в сектора

Битката се води във време, когато индустрията очаква увеличаване на цените на въглищата в средносрочен план. През миналата година цената на суровината скочи с 50%. Една от причините е Китай, който е най-големият

потребител и производител на тази стока и който започна да внася повече суровина, отколкото да изнася. Миналата година нейният внос се увеличи тройно до 126.6 млн. т и стана вторият по големина вносител на тази суровина след Япония.

China Investment Corporation държи 14.9% в Noble. Трите най-големи акционерни компании в Macarthur са китайската Citic Resources и производителите на стомана ArcelorMittal и Posco с общ дял от 47.4%.

Top 10 News in English

Admin laziness turns out costly

1 Companies lose millions of leva from delay of emission trading

A year before the Kyoto protocol was adopted in 2005, Bulgarian chemical plant Svilosa signed an investment contract to reduce pollution and then recoup its money from the sale of emission credits. Five years later Bulgaria is the only country in the region that does not yet trade carbon quotas. Nor do companies.

When carbon trading kicked off in 2008, a tonne of carbon dioxide cost EUR 30. With time, however, more and more sellers have emerged on the market, while buyers are few. Currently the price ranges between EUR 9 and 11 and is likely to plunge to EUR 5 a tonne. Meanwhile Svilosa has invested



▶ Krasimir Dachev, owner of Svilosa

BGN 20 million in environmentally friendly production and plans to invest as much in future. When some day the company gets the chance to sell its credits it can only hope to cover half of its investments. The strange thing is that businesses in Bulgaria continue operating despite the state, Svilosa owner Krasimir Dachev said. The company has repeatedly come upon obstacles from the government. We waited for more than six months for a permit from the environment ministry. Imag-

ine if we asked for money, Dachev added.

The lost revenue is the result of the delayed National Allocation Plan for 2008-12, which has been returned twice by the European Commission for revision. The document was modelled on lobbyist interests and was full of preferences for certain enterprises, incumbent deputy environment minister Evdokia Maneva pointed out. A little more than 130 companies in Bulgaria have right to emission trading. They are mainly energy enterprises, big manufacturers of metals, glass, chemicals, paper etc. According to the plan, they will receive nearly 42.5 million tonnes a year.

www.pari.bg

→ Read more

Power Noose tightens on electricity distributors

2 The price of electricity rises some 62% before reaching the end consumer. The National Electric Company buys out electricity at an average of BGN 90 per MWh and sells it for BGN 88 to electricity distribution companies. The utilities sell it for BGN 146 to consumers, prime minister Boyko Borisov said. He threatened to cancel the contracts with CEZ, E.ON and EVN, which are majority owners of the utilities.

Deal Vivacom sells 50% of broadcaster NURTS

3 The broadcasting of digital TV and radio will be split between Vivacom and a private investor. That emerged on Wednesday, after the telecom announced a deal for the sale of 50% of its radio and TV stations company NURTS. The buyer is Mancelord Limited, represented by Bromak of Tsvetan Vasilev. His name is connected with media mogul Irena Krasteva.

Government Second woman heads health ministry

4 Anna-Maria Borisova was nominated by prime minister Boyko Borisov for the position the health minister. She will be the second woman to take the office after Mimi Vitkova, who headed the ministry in 1995-97. Borisova pledged to press on with the health reform. Her predecessor, Bozhidar Nanev, resigned on accusations he had signed disadvantageous contracts for BGN 2.5 million.

www.pari.bg

Law Cabinet approves restrictions on RES projects

5 There will be restrictions on the construction of parks for production of electricity from renewable energy sources (RES) on farming land. They are part of the amendments to the Agricultural Land Act, which were approved by the cabinet. RES projects will not be built on land of category one to four, nor on areas under irrigation. Expansion of existing facilities will also be banned.

Trade Germany ranks fifth in investment in Bulgaria

6 The trade turnover between Bulgaria and Germany decreased about 20% in 2009 to EUR 3.3 billion, the chief manager of the bilateral industrial and trade chamber DBIHK, Mitko Vasilev, said. Bulgarian exports to Germany edged down 2% to EUR 1.3 billion but German imports in Bulgaria slumped nearly 30%. Germany is the fifth biggest investor in Bulgaria with a total of EUR 430 million last year.

Performance BEH's profit jumps to BGN 72.5m in 2009

7 The net profit of Bulgarian Energy Holding (BEH) increased some BGN 20 million to BGN 72.5 million in 2009. The holding reduced its expenses to BGN 9.8 million from BGN 25.5 million in 2008. The company's financial income increased from BGN 5.3 million to BGN 27.2 million in 2009. BEH paid BGN 47 million dividend to the state, as well as BGN 3.8 million taxes.

Measures Intermediaries try to fight poor BSE turnover

8 Investment intermediaries are looking for ways to fight the drop in turnover on the Bulgarian Stock Exchange (BSE). After cutting their fees last year, now new measures are on the agenda. Some brokers try to expand their activities, others offer additional services and yet third focus on trade on foreign markets. Karoll's clients have risen 20% since October, when the Karoll Broker platform was launched.

BSE Leading market indexes close in positive turf

9 The leading indexes of the Bulgarian Stock Exchange (BSE) managed to rise at the end of the session, finishing in positive turf. BG40 of the most traded companies climbed to 117.60 points, up 0.42%. Sofix of blue chips increased 0.32% to 424.38 points. BGREIT of real estate investment trusts, however, was a disappointment, losing 0.39% of its value to 43.06 points.

Results Etropal doubles profit in 2009

10 Etropal's net profit doubled to BGN 320,000 in 2009, the company's non-consolidated report shows. The better financial performance was due to cost cutting by 8% to nearly BGN 13 million. Etropal's sales income amounted to BGN 12.91 million last year, down 7% on 2008. Exports in 2010 are expected to make up more than 40% of the sales income.

ИНВЕСТИТОР



Редактор:
Мирослав Иванов
mivanov@pari.bg
тел. 4395-867



Реклама:
Станислава Атанасова
satanasova@pari.bg
тел. 4395-851

Резултати

„Етропал“ удвои печалбата си за 2009 г.

Нетната печалба на „Етропал“ АД скочи двойно до 320 хил. лв. Това показва неконсолидиранят годишен отчет на дружеството за

2009 г. Подобряването на финансовия резултат се дължи на свиването на разходите на дружеството с 8% до близо 13 млн. лв. Към 31 декември 2009 г. приходите от продажби на „Етропал“ възлизат на 12.91 млн. лв., което е със 7% по-малко спрямо предходната година.

От компанията очакват през тази година износът да надхвърли 40% от приходите от продажби. Мажоритарен собственик в „Етропал“ е „Еврохолд България“ с 60.71% от капитала. По време на вчерашната търговия нямаше сключени сделки с акциите на „Етропал“.

Посредниците търсят нови срещи срещу слабия оборот на фондовата борса

От началото на 2010 г. транзакциите на БФБ са намалели

Продължаващият срив на оборота на БФБ принуждава посредниците да разширяват механизмите си на противодействие. След като през миналата година масово намаляха таксите си, сега идва ред на нови мерки. Някои от посредниците пробват да разширят дейността си, други - да предоставят допълнителни услуги, а трети се фокусират върху търговията на чуждите капиталови и валутни пазари. Специалистите от бранша обаче се опасяват, че не всички ще оцелеят в тази ситуация.

Спасение

Новите клиенти на най-активния инвестиционен посредник „Карол“ са се увеличили с 20% от октомври 2009 г. досега. Тогава стартира платформата Karoll Broker. През 2010 г. предстои да надграждаме платформата за търговия с нови функционалности, а иначе ще продължим да работим на същите тарифи, каза за в. „Пари“ Ангел Рабаджийски, изпълнителен директор на ИП „Карол“. „БенчМарк Финанс“ пък още през миналата година се принуди да свие разходите и да съкрати част от персонала си. „Делта Сток“ от 1 март тази година премахна комисионата за търговия на Българската фондова борса.

Търговията на БФБ не ни е приоритет, тъй като ние сме се насочили основно към външните валутни и капиталови пазари, коментира

Оборот на Българската фондова борса от началото на 2010 г.

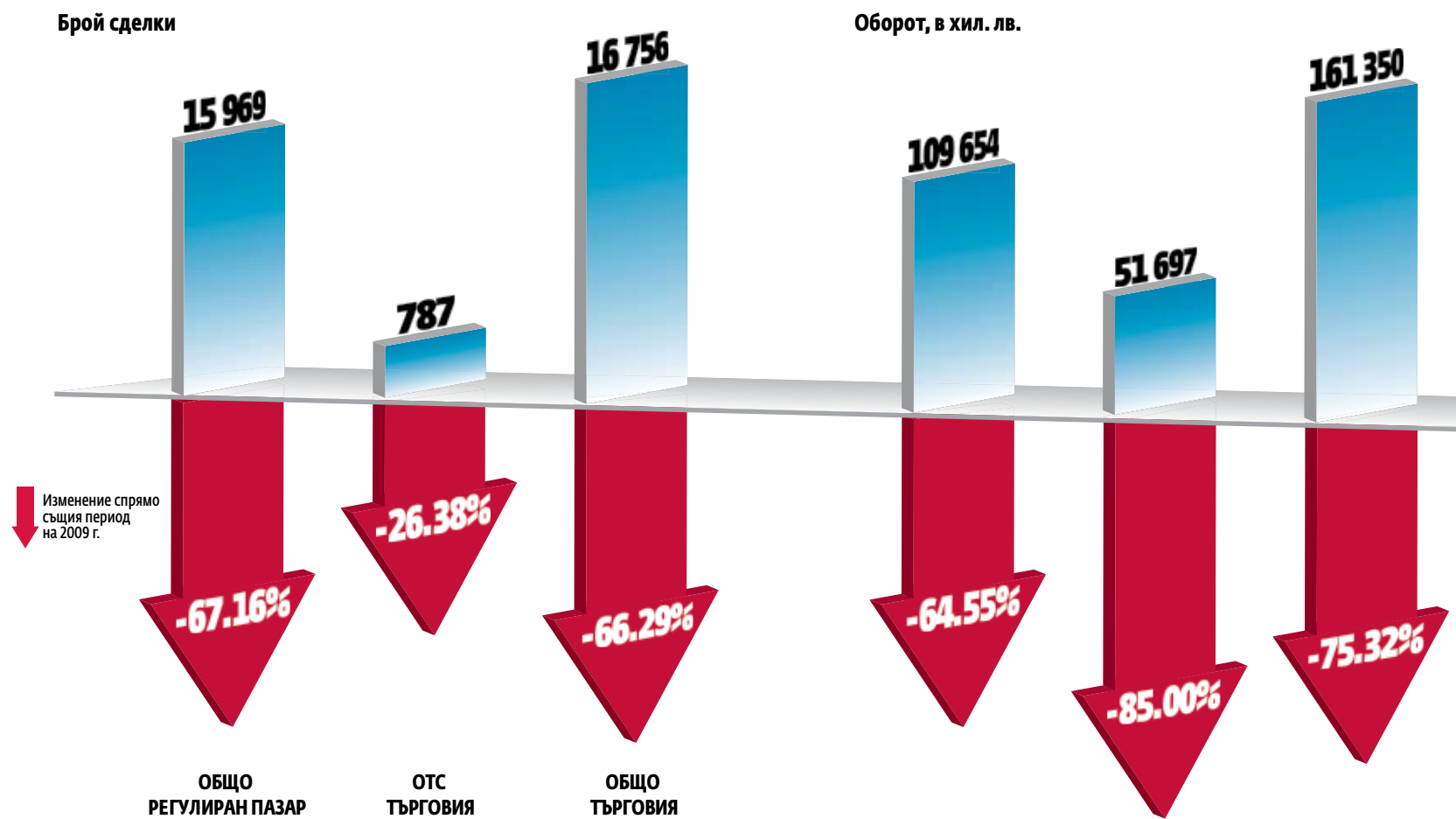

Борислав Цанков, главен дилър в ИП „Делта Сток“.

Срив на интереса

Общият оборот на Българската фондова борса е намалел със 75% от началото на 2010 г. до 161.35 млн. лв. За

сравнение за същия период на миналата година стойността на сделките, сключени на БФБ, е била 653.8 млн. лв. Броят на сделките също се стопява с 66% до 16 756. При броя на прехвърлените книжа спадът е от близо 34%

до 80.9 млн. лв. към 6 април тази година. Повишение има единствено при броя сделки на пазара на права с около 10 пъти до 484.

Неясно бъдеще

Въпреки проблемите с лик-

видността и ниските обеми, които се прехвърлят през капиталовия пазар, посредниците не смятат през 2010 г. да свиват още персонала си.

Търсим вариант да разширим бизнеса си и да се насочим към инвестиционното

консултиране, съобщи Любомир Бояджиев, изпълнителен директор на ИП „БенчМарк Финанс“ и председател на управителния съвет на Българската асоциация на лицензираните инвестиционни посредници.

ГЛОБАЛ ИНВЕСТ

РЕПО СДЕЛКИ С АКЦИИ

02/ 9 559 555
02/ 9 554 140

ЦКБ е на крачка от пълен контрол над македонска банка

Българският трезор приключи успешно търгово предложение за дяловете в Статер банка

Централна кооперативна банка вече притежава 93.72% от македонската Статер банка след края на търговото предложение. Това съобщих българският трезор чрез Българската фондова борса.

Дял

Статер банка е базирана

93.72

▶ процента от македонската Статер банка притежава вече ЦКБ

в македонския град Куманово и е създадена през 1955 г. В края на 2007 г. собственик на 75.9% от капитала става исландската Milestone ENF, а впоследствие дялът е окрупнен чрез увеличение на капи-

тала. Преди отправянето на търгово предложение дялът на исландската финансова група беше достигнал 91.71%. В края на февруари Статер банка обяви чрез борсата в Скопие, че мажоритарният ѝ собственик Milestone ENF е започнал преговори с Централна кооперативна банка за продажба на дела си в македонската банка.

Участие

ЦКБ притежава дялове в други две македонски банки. Това са Силекс банка и

Пощенска банка. Активите и на двете македонски банки са с пренебрежимо малко влияние в консолидираните резултати на българския трезор.

Промяна

Вчера в управлението на Централна кооперативна банка навлезе нов мениджър. В Търговския регистър като член на управителния съвет и изпълнителен директор на Централна кооперативна банка АД беше вписан Сава Стойнов.

22

▶ млн. лв. е печалбата на ЦКБ за 2009 г.

Резултат

За 2009 г. Централна кооперативна банка отчете печалба от 22 млн. лв. Това е увеличение от 4.1% на годишна база.

Акциите на компанията са сред най-ликвидните на Българската фондова борса.

Цитат

” Промяната в таксите на БФБ ще бъдат обсъждани през второто тримесечие на 2010 г., като всичко зависи от финансовото състояние на борсата

► Иван Такев, изпълнителен директор на Българската фондова борса



Цифра на деня

11.123

► млрд. лв. достигна пазарната капитализация на Българската фондова борса след края на вчерашната сесия

Механизми Фондовата борса

ЛИ СЪС 75%

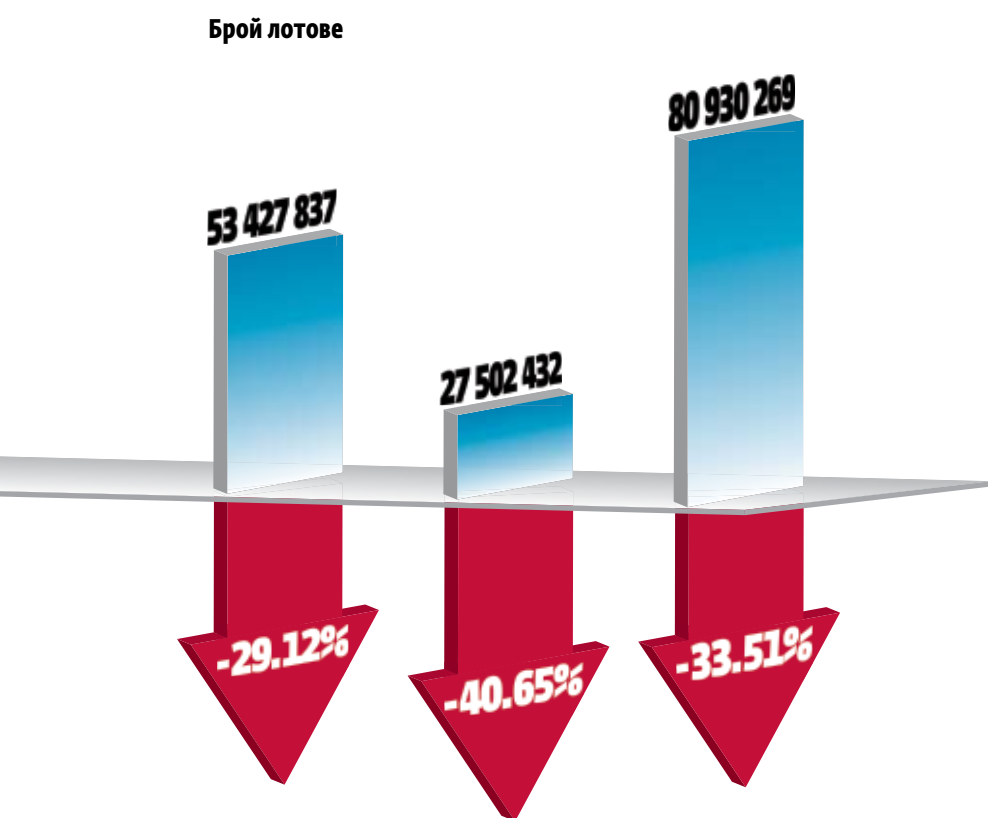

Графика: Вихър Ласков

Не така обаче стоят нещата при малките играчи на пазара - те нямат нито финансови буфери срещу моментните проблеми на пазара, нито възможност да издържат дълго време на свитите обороти.

Очаквам през тази година да има връщане на лицензи от страна на някои от малките посредници и намаляване на броя на пазарните участници, прогнозира Ангел Рабаджийски, изпълнителен директор на ИП „Карол“.

Професионалните инвеститори се надяват листването на дялове от държавни предприятия на борсата да раздвижи търговията и да сложи край на сесията с нищожен оборот.

Магдалена Иванова

Премахнахме таксите за търговия на БФБ

Ние премахнахме комисионата за търговия на Българската фондова борса от 1 март 2010 г., като това ще важи до края на годината. Преди това тази комисиона беше в размер на 0.3% от стойността на сделките. Ние по принцип не разчитаме на тази такса и затова решихме, че е по-добре да я премахнем. Търговията на БФБ не ни е приоритет, тъй като сме се насочили основно към външните валутни и капиталови пазари.

Борислав Цанков, главен дилър в ИП „Делта Сток“

” По принцип не разчитаме на тази такса и затова решихме, че е по-добре да я премахнем

Изключено е да има още съкращения

За момента не сме предприемали стъпки за намаляване на таксите към Българската фондова борса, но предлагаме допълнително услуги, като достъп до чуждите пазари.

Доста съкращения бяха направени вече в сектора през миналата година, така че аз лично се съмнявам да има още. Ние дори в момента набираме персонал.

Георги Койнов, управител на „Първа финансова брокерска къща“

” Ние дори в момента не набираме персонал

Насочваме се към консултирането

От гледна точка на "БенчМарк Финанс" нещата, които трябваше да направим във връзка със свиването на оборотите на Българската фондова борса, бяха направени още миналата година. Тогава съкратихме разходите и част от персонала и оптимизирахме дейността.

Сега търсим вариант да разширим бизнеса си и да се насочим към инвестиционното консултиране. А иначе това, което би могло

Любомир Бояджиев, изпълнителен директор на ИП „БенчМарк Финанс“

” Съкратихме разходите и част от персонала през миналата година

да раздвижи търговията на БФБ, е листването на дялове от държавни предприятия.

Българският пазар трябва да се популяризира в чужбина

Ниската ликвидност на БФБ е пословична вече като фактор за ниските обороти. Добрата новина е, че пазарът вече се развива в правилна посока, след като цялата инвестиционна общност заедно с основните институции в сектора полага целенасочени усилия към подобряването на инфраструктурата му. Реализацията на стратегията на борсата, която беше обявена миналия месец, ще подобри значително бизнес климата и състоянието на търговията след въвеждане на нови продукти като борсово търгуване фондове, къси продажби и маржин продукти, създаване на връзки с други депозитари и др.

От огромно значение за развитието на БФБ е да се полагат усилия към активно популяризиране на Българския капиталов пазар в чужбина и България

Рагослава Масларска, изпълнителен директор на „Елана Трейдинг“

” През 2010 г. продължаваме да подготвяме за въвеждане нови информационни модули

като подходящо място за инвестиции. За да привлечем чуждестранни инвеститори, трябва да използваме всички начини активно да изтъкваме предимствата на пазара и страната като инвестиционна дестинация. „Елана Трейдинг“ непрекъснато предоставя на клиенти и на потенциални инвеститори чрез партньорите си задълбочена

информация за българския пазар, за да може той да е прозрачен и разбираем за външния свят. Освен че от години работим с Thomson Reuters и Bloomberg, като им предоставяме пазарни анализи, отскоро имаме партньорства и с американските Capital IQ на Standard&Poor's и Factset.

При нас няма промяна в комисионите, но те при „Елана Трейдинг“ не включват само търговията, но и целия кръг от допълнителни информационни услуги, които непрекъснато разширяваме, за да са подготвени нашите клиенти с необходимата информация и отчетност при вземане на инвестиционните си решения. През 2010 г. продължаваме да подготвяме за въвеждане нови информационни модули, с които ще обогатим цялостната услуга, която предлагаме на инвеститорите.

Новата ни платформа увеличи потребителите с 20%

При нас промяна на таксите няма, но ние предлагаме на практика безплатна платформа - Karoll Broker. Откакто тя стартира през октомври миналата година, досега новите потребители са се увеличили с 20%. През 2010 г. предстои да надграждаме платформата с нови функционалности, а иначе ще продължим да работим на същите тарифи. При този свиващ се пазар обаче не виждам как малките управляващи дружества и малките инвестиционни посредници ще оцелеят. Аз очаквам през тази година да

Ангел Рабаджийски, изпълнителен директор на ИП „Карол“

” През тази година може да има връщане на лицензи от страна на някои от малките посредници

има връщане на лицензи от страна на някои от малките посредници и намаляване на броя на пазарните участници.

Раздвижване на търговията на Българската фондова борса би имало покрай качването на държавни дялове от някои дружества, стига, разбира се, правителството да спази обещанията си. Иначе в момента местният пазар не е атрактивен нито за пенсионните фондове, нито за чуждите инвеститори и те го подминават.

14 ИНВЕСТИТОР ВАЛУТИ

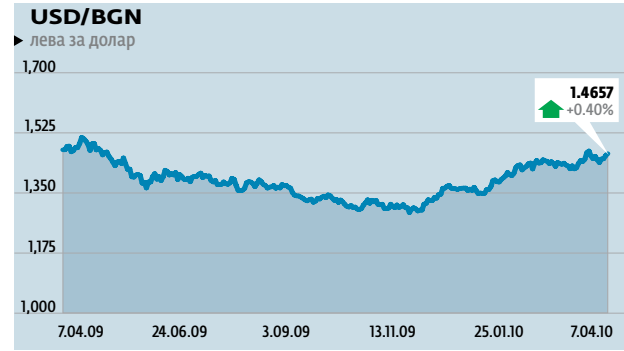

Промяна

CHF
▲ +0.03%
Франкът с актив за деня

GBP
▲ +0.40%
Лирата смени посоката

RUB
▲ +0.33%
Рублата отново на печалба

Валута на деня

0.29

▶ процента поскъпна американския долар срещу швейцарския франк до ниво 1.0721 USD/CHF

Валутен коментар

Затишие завладя пазарите

Икономическият ръст на 16-те страни от еврозоната за последното тримесечие на 2009 г. се оказа нулев, а не 0.1%, както показва предварителните оценки на европейската статистическа служба (Евростат) в началото на март. Корекцията на данните се дължи на силния спад на инвестиционните разходи на компаниите, които се оказва по-голям от обявеното преди месец. Брутният вътрешен продукт (БВП) на еврозоната се е свил с 2.2% в сравнение с последните три месеца на 2008 г.



▶ Въпреки изненадващо по-лошите макроикономически данни от Европа не станахме свидетели на сериозно разместване на валутите

СНИМКА BLOOMBERG

Най-много през разглежданото тримесечие намаляват инвестициите на компаниите (-1.3%), следвани от правителствените разходи (-0.1%). Увеличението на износа с 1.9% не е достатъчно, за да компенсира ръста с 1.3% на вноса, както и свиването на разходите на правителството и бизнеса. Междувременно разходите за потребление на домакинствата в еврозоната остават без промяна на нивата си от третото тримесечие. Съвкупният БВП на 27-те държави, които членуват в Европейския съюз, отчита

Калин Йорданов, "Карол"

Двойката евро/долар се търгува при нива 1.3360, а срещу долара се разменяше британският паунд.

ръст от 0.1% на тримесечна база през последните три месеца на 2009 г. и спад от 2.3% спрямо същия период на 2008 г.

БВП на еврозоната и ЕС отчета най-дълбок спад през първото тримесечие на 2009 г., след което забави темпото си на понижаване през второто тримесечие, отчитайки ръст на тримесечна база от съответно 0.4 и 0.3%

през третото тримесечие.

Въпреки изненадващо по-лошите данни не станахме свидетели на сериозно разместване на валутите. Двойката евро/долар се търгува при нива 1.3360, а срещу 1.5210 американски долара се разменяше британският паунд. Други валутни съотношения - EUR/JPY 125.30, USD/CHF 1.0720 и GBP/JPY 142.60.

▶ Валуты спрямо евро

ВАЛУТА	Код	Купува	Продава	Най-висока	Най-ниска
Currency	Code	Buy	Sell	High	Low
ЩАТСКИ ДОЛАР	USD	1,3342	1,3343	1,3408	1,3326
БРИТАНСКА ЛИРА	GBP	0,87895	0,8791	0,88197	0,8762
ЯПОНСКА ИЕНА	JPY	124,9	124,92	126,15	124,62
ШВЕЙЦАРСКИ ФРАНК	CHF	1,432	1,4322	1,4325	1,4319
НОРВЕЖКА КРОНА	NOK	7,9677	7,9707	8,0001	7,9644
ШВЕДСКА КРОНА	SEK	9,6817	9,6852	9,6847	9,6395
КАНАДСКИ ДОЛАР	CAD	1,3385	1,3391	1,3424	1,3343
АВСТРАЛИЙСКИ ДОЛАР	AUD	1,4415	1,442	1,4465	1,4401
УНГАРСКИ ФОРИНТ	HUF	266,24	266,42	266,71	264,18
ЧЕШКА КРОНА	CZK	25,21	25,235	25,305	25,165
РУСКА РУБЛА	RUB	39,1221	39,1365	39,2799	39,111
ПОЛСКА ЗЛОТА	PLN	3,8374	3,8394	3,8447	3,826

Най-високият курс е най-високият курс купува, най-ниският - най-ниският курс продава. Данни от 17.00 ч българско време на 7.04.2010 г.

▶ Курсове на чуждестранни валути

Валута	Код	За	Стойност	Разлика
Currency	Code	For	Rate	Difference
ЕВРО	EUR	1	1,96	0
АВСТРАЛИЙСКИ ДОЛАР	AUD	1	1,35727	0,01037
БРАЗИЛСКИ РЕАЛ	BRL	10	8,34185	0,07615
КАНАДСКИ ДОЛАР	CAD	1	1,46362	0,00492
ШВЕЙЦАРСКИ ФРАНК	CHF	1	1,36571	0,00038
КИТАЙСКИ РЕНМИНБИ ЮАН	CNY	10	2,14799	0,00902
ЧЕШКА КРОНА	CZK	100	7,74893	0,01685
ДАТСКА КРОНА	DKK	10	2,62757	0,00021
ЕСТОНСКА КРОНА	EKK	10	1,25000	0,00000
БРИТАНСКА ЛИРА	GBP	1	2,22544	0,00895
ХОНКОНГСКИ ДОЛАР	HKD	10	1,88845	0,00839
ХЪРВАТСКА КУНА	HRK	10	2,68991	0,00026
УНГАРСКИ ФОРИНТ	HUF	1000	7,34722	-0,02548
ИНДОНЕЗИЙСКА РУПИЯ	IDR	10000	1,61965	0,00672
ИНДИЙСКА РУПИЯ	INR	100	3,29397	0,00973
ИСЛАНДСКА КРОНА	ISK	1000	6,74424	0,00000
ЯПОНСКА ИЕНА	JPY	100	1,56416	0,01241
ЮЖНОКОРЕЙСКИ ВОН	KRW	1000	1,30814	0,00816
ЛИТОВСКИ ЛИТАС	LTL	10	5,66448	0,00000
ЛАТВИЙСКИ ЛАТ	LVL	1	2,76638	0,00235
МЕКСИКАНСКО ПЕСО	MXN	10	1,19685	0,00543
МАЛАЙЗИЙСКИ РИНГИТ	MYR	10	4,56532	0,02058
НОРВЕЖКА КРОНА	NOK	10	2,45553	0,01453
НОВОЗЕЛАНДСКИ ДОЛАР	NZD	1	1,03401	0,01508
ФИЛИПИНСКО ПЕСО	PHP	100	3,27248	0,02305
ПОЛСКА ЗЛОТА	PLN	10	5,09530	-0,00478
НОВА РУМЪНСКА ЛЕЯ	RON	10	4,77696	-0,00035
РУСКА РУБЛА	RUB	100	4,99656	0,01654
ШВЕДСКА КРОНА	SEK	10	2,02143	-0,00261
СИНГАПУРСКИ ДОЛАР	SGD	1	1,05045	0,00572
ТАЙЛАНДСКИ БАТ	THB	100	4,52655	0,01691
НОВА ТУРСКА ЛИРА	TRY	10	9,76012	0,09836
ЩАТСКИ ДОЛАР	USD	1	1,46614	0,00613
ЮЖНОАФРИКАНСКИ РАНД	ZAR	10	2,01663	0,00721
ЗЛОТО (ТРОЙ УНЦИЯ)	XAU	1	1653,82000	15,34000

Обмени курсове на чуждестранните валути към лева за 8.04.2010 година. Тези курсове се основават на чл. 29, ал. 2 от Закона за БНБ и референтните курсове на ЕЦБ за съответния ден, и се прилагат за целите на статистическата и счетоводната отчетност.

▶ Европейски валути според националните банки

Беларуска			Литовска			Украинска			Казахстан		
USD	2976	BYR	USD	2,5698	LTL	USD	7,8944	UAH	USD	146,91	KZT
EUR	3978,22	BYR	EUR	3,4528	LTL	EUR	10,5337	UAH	EUR	196,0257	KZT
GBP	4524,681	BYR	CHF	2,4107	LTL	CHF	7,3557	UAH	JPY	1,5693	KZT
RUB	0,9837	BYR	GBP	3,9174	LTL	GBP	11,9824	UAH	GBP	222,9859	KZT
			RUB	0,2692	UAH	RUB	5,0099	KZT			

Азербайджан			Албанска			Румънска			Турска		
USD	9,481	AZN	USD	103,825	ALL	USD	3,0689	RON	USD	4,0941	TRY
EUR	8,8051	AZN	EUR	138,5363	ALL	EUR	157,5898	ALL	EUR	2,8594	TRY
GBP	1,0742	AZN	GBP	157,5898	ALL	GBP	4,6572	RON	GBP	91,4719	TRY

▶ Преизчислени курсове за 8.04.2010

За 1	AUD	CAD	CHF	BRL	CZK	DKK	EKK	GBP	HUF	JPY	NOK	NZD	PLN	SEK	TRY	USD	EUR
AUD	*	1,07836	1,00622	0,61461	0,05709	0,19359	0,09210	1,63964	0,03339	0,01152	0,18092	0,76183	0,37541	0,14893	7,19099	1,08021	1,44100
CAD	0,92734	*	0,93310	0,56995	0,05294	0,17953	0,08540	1,52050	0,03096	0,01069	0,16777	0,70647	0,34813	0,13811	6,66848	1,00172	1,33630
CHF	0,99382	1,07169	*	0,61081	0,05674	0,19240	0,09153	1,62951	0,03318	0,01145	0,17980	0,75712	0,37309	0,14801	7,14655	1,07354	1,43210
BRL	1,62706	1,75455	1,63718	*	0,09289	0,31499	0,14985	2,66780	0,05432	0,01875	0,29436	1,23955	0,61081	0,24232	11,70019	1,75757	2,34460
CZK	17,51558	18,88803	17,62450	10,76516	*	3,39088	1,61313	28,71932	0,58480	0,20185	3,16886	13,34391	6,57549	2,60866	125,95442	18,92055	25,24000
DKK	5,16550	5,57024	5,19762	3,17474	0,29491	*	0,47572	8,46957	0,17246	0,05953	0,93453	3,93523	1,93917	0,76932	37,14504	5,57983	7,44349
EKK	10,85816	11,70896	10,92568	6,67348	0,61991	2,10206	*	17,80352	0,36253	0,12513	1,96442	8,27208	4,07624	1,61714	78,08096	11,72912	15,64664
GBP	0,60989	0,65768	0,61368	0,37484	0,03482	0,11807	0,05617	*	0,02036	0,00703	0,11034	0,46463	0,22896	0,09083	4,38570	0,65881	0,87885
RUB	299,51364	322,98227	301,37612	184,08259	17,09984	57,98353	27,58420	491,09582	*	3,45169	54,18706	228,17869	112,43981	44,60762	2153,80066	323,53837	431,60002
JPY	86,77309	93,57227	87,31268	53,33118	4,95405	16,79860	7,99151	142,27700	2,89713	*	15,69871	66,10641	32,57531	12,92342	623,98476	93,73338	125,04028
NOK	5,52740	5,96051	5,56177	3,39717	0,31557	1,07006	0,50906	9,06297	0,18455	0,06370	*	4,21094	2,07503	0,82322	39,74751	5,97077	7,96500
NZD	1,31263	1,41548	1,32079	0,80675	0,07494	0,25411	0,12089	2,15224	0,04383	0,01513	0,23748	*	0,49277	0,19549	9,43910	1,41792	1,89150
PLN	2,66377	2,87249	2,68033	1,63717	0,15208	0,51569	0,24532	4,36763	0,08894	0,03070	0,48192	0,20934	*	0,39672	19,15514	2,87744	3,83850
SEK	6,71441	7,24052	6,75616	4,12671	0,38334	1,29986	0,61837	11,00924	0,22418	0,07738	1,21475	5,11524	2,52064	*	48,28325	7,25298	9,67548
TRY	0,13906	0,14996	0,13993	0,08547	0,00794	0,02692	0,01281	0,22801	0,00464	0,00160	0,02516	0,10594	0,05221	0,02071	*	0,15022	0,20039
USD	0,92574	0,99828	0,93150	0,56897	0,05285	0,17922	0,08526	1,51789	0,03091	0,01067	0,16748	0,70526	0,34753	0,13787	6,65702	*	1,33400
EUR	0,69396	0,74834	0,69828	0,42651	0,03962	0,13435	0,06391	1,13785	0,02317	0,00800	0,12555	0,52868	0,26052	0,10335	4,99027	0,74963	*

▶ Курсове за митнически оценки

Валута	Код	За	Стойност
Currency	Code	For	Rate
Австралийски долар	AUD	1	1,2644
Бразилски реал	BRL	10	7,7382
Канадски долар	CAD	1	1,3241
Швейцарски франк	CHF	1	1,3248
Китайски ренминби юан	CNY	10	2,0272
Чешка корона	CZK	100	7,5544
Датска корона	DKK	10	2,6280
Естонска корона	EKK	10	1,2500
Британска лира	GBP	1	2,2502
Хонконгски долар	HKD	10	1,7820
Хърватска куна	HRK	10	2,6818
Унгарски форинт	HUF	1000	7,2710
Индонезийска रुपия	IDR	10000	1,4825
Исландска корона	ISK	100	3,0119
Японска иена	JPY	1000	6,7442
Южнокорейски вон	KRW	100	1,5203
Литовски литас	LTL	1000	1,2179
Латвийски лат	LVL	10	5,6645
Мексиканско песо	MXN	1	2,7605
Малайзийски рингит	MYR		

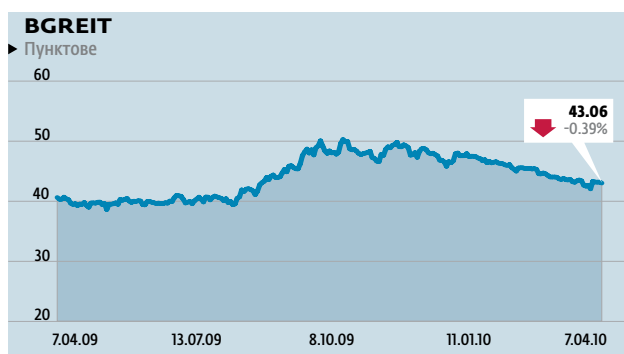

Нагоре

„Декотекс“ АД: 200
▲ +38.22%

„Слънчев бряг холдинг“: 49
▲ +29.03%

„Котлостроене“ АД: 150
▲ +23.57%

Надолу

„Софарма билдингс“: 200
▼ -9.09%

„ФеърПлей Пропъртис“: 1000
▼ -7.04%

„Каучук“ АД: 9
▼ -6.98%

Обем

„Софарма“ АД: 55 139
▼ -0.12%

ФНИ „България“: 27 510
▲ +3.13%

ЦКБ АД: 18 760
► 0.00%

Борсов коментар

Водещите индекси се задържаха на повърхността

Представителните индекси на БФБ взеха надмощие в края на скучната сесия в сряда и завършиха на плюс. Широкият измерител BG40 се домогна до 117.60 пункта, което е увеличение от 0.42%. Sofix се покачи до 424.38 пункта, или с 0.32% повече. Секторният индикатор BGREIT се представи най-разочароващо със спад 0.39% до 43.06 пункта.

Общият дневен оборот се завъртя малко над 700 хил. лв. Инвеститорската активност беше най-голяма при сделките с книжа на дружества със специална инвестиционна цел. Сделки имаше с книгата на 10 дружества. „Фонд за недвижими имоти България“ АДСИЦ отново беше най-ликвидната компания в сегмента с разменени 27 510 акции при 3.13% спад в цената до 0.362 лв. за брой. Книжката на „Актив Пропъртис“ АДСИЦ поскъпнаха най-много. Те добавиха 9.40% към стойността си до 0.547 лв. за

Мирослав Иванов
mivanov@pari.bg



„Изтъргуванияте компенсационни бонове достигнаха почти 1 млн. броя

брой. „Софарма билдингс“ АДСИЦ бяха на дъното със спад от 9.09% до 4 лв. за брой.

Финансовите компании диктуваха търговията на официалния пазар. Инвеститорите си размениха 18 760 акции от Централна кооперативна банка АД. От Първа инвестиционна

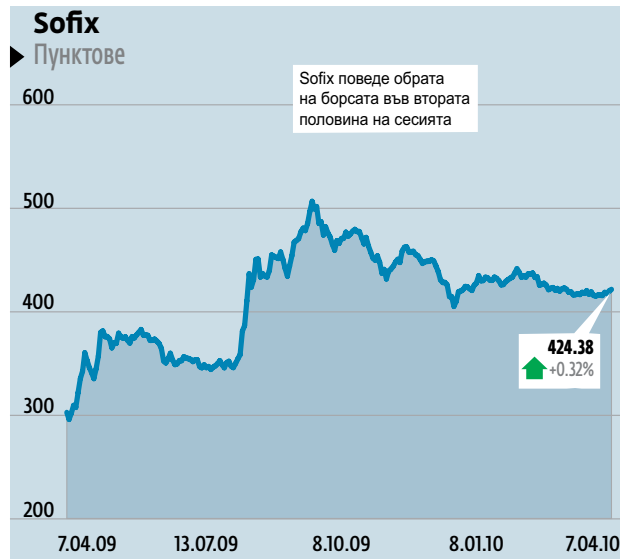

банка АД се изтъргуваха 12 818 книжа, а от „Еврохолд България“ АД - 15 450.

С прехвърлените 15 805 книжа близо до финансовите дружества се задържа само „Софарма логистика“ АД.

С 11 677 изкупени ценни книжа сред лидерите

по активност се подреди и „Зърнени храни България“ АД. Сделка за скромните 200 акции направи сливеният „Декотекс“ - най-поскъпналото дружество на борсата. Компанията увеличи капитализацията си с 38.22% до 0.698 лв. за акция.

Написаното не е препоръка за покупка или продажба на акции.

Събрание „Северкооп Гъмза“ покрива загубата си за 2009 г.

Акционерите в „Северкооп Гъмза“ ще гласуват на редовно общо събрание компанията да покрие загубата си за 2009 г. с печалбата от минали години. Това става ясно от поканата за свикване на общо събрание. То ще се проведе на 25 май 2010 г. На него акционерите трябва да приемат годишния финансов отчет на дружеството за 2009 г., доклада на регистрирания одитор и доклада на одитния комитет. Ще им бъде предложено и да освободят от отговорност членовете на съвета на директорите за дейността им през 2009 г. Според текста в поканата инвеститорите в дружеството трябва да вземат решение за промени в състава на съвета на директорите и да определят мандата му. Според проекта за решение Стефанка Стефанова ще бъде освободена като член на съвета на директорите. За нов член на съвета на директорите ще бъде предложена Антоанела Костадинова. За всички членове на съвета на директорите се предлага нов петгодишен мандат.

Като последна точка акционерите трябва да изберат и регистриран одитор за 2010 г.
М. Иванов | pari.bg

Надзор задължиха „Чугунолеене“ да назначи ДВИ

Комисията за финансов надзор задължава „Чугунолеене“ АД да назначи директор за връзка с инвеститорите. Това става ясно от решение на заместник-председателя на комисията Ралица Агайн-Гури. Срокът, който се дава на „Чугунолеене“ да назначи директор, е 7-дневен от получаване на решението на Комисията за финансов надзор. По данни на финансовия надзор от 18 септември 2009 г. е прекратен трудовият договор на Валентин Илчев, който до този момент е изпълнявал длъжността директор за връзки с инвеститорите в „Чугунолеене“ АД. От този момент нагата няма данни дружеството да е назначило нов директор за връзки с инвеститорите. Всяка публична компания обаче трябва да има такъв директор според нормативните изисквания.

М. Иванов | pari.bg

Търговия на БФБ

Код	Номинал	Име	Обем (лотове)	Отваряне	Висока	Ниска	Средна	Затваряне	Промяна (%)	P/E	P/S	P/B
4ID	1.00 BGN	Индустриален Холдинг България АД (лотове)	855	1,4	1,39	1,39	1,39	1,39	-0,50%		0,493	0,296
5ALB	1.00 BGN	Албена Инвест Холдинг АД	50	5,7	5,72	5,72	5,72	5,72	0,32%	14,257	3,733	0,366
5SR	1.00 BGN	Стара планина Холд АД	6040	2,64	2,64	2,56	2,63	2,63	-0,30%	140,184	1,172	1,093
3JR	1.00 BGN	Софарма АД	55139	4,02	4,02	4,01	4,01	4,01	-0,12%	11,527	1,053	2,122
4CF	1.00 BGN	ЦКБ АД	18760	1,33	1,35	1,33	1,33	1,33	0,00%	5,070	0,573	0,460
SDOV	1.00 BGN	Доверие Обединен Холдинг АД	75	3,23	3,24	3,23	3,24	3,23	-0,15%		0,235	0,223
5F4	1.00 BGN	ПИБ АД	12818	2,42	2,45	2,42	2,43	2,45	1,20%	8,923	0,636	0,676
5KTE	1.00 BGN	Катекс АД	100	2,4	2,5	2,5	2,5	2,5	4,12%	179,675	0,449	0,087
5MB	1.00 BGN	Монбат АД	2401	6,55	6,6	6,55	6,59	6,6	0,69%	16,411	2,272	2,162
5OTZ	1.00 BGN	ОЦКА АД	71	13,3	13,25	13	13,11	13,25	-0,37%	21,650	0,957	2,124
5PET	1.00 BGN	Петрол АД	300	4,25	4	4	4	4	-5,84%		0,275	13,521
5V2	1.00 BGN	Холдинг Варна АД	30	8,06	8,56	8,56	8,56	8,56	6,14%	4,758	0,988	0,265
6C4	1.00 BGN	Химимпорт АД	5700	2,65	2,66	2,63	2,65	2,65	0,00%	2,958	0,421	0,498
6C9	10.00 BGN	КТБ АД	11	62,11	66	66	66	66	6,26%	7,552	2,245	1,539
6H2	1.00 BGN	Холдинг Птища АД	408	2,2	2,25	2,24	2,25	2,25	2,27%		0,341	1,740
5L9	1.00 BGN	Спарки Елтоас АД	6770	1,94	1,93	1,87	1,9	1,87	-3,61%		0,991	0,329
3NB	1.00 BGN	Неохим АД	320	27	27	26,5	26,53	26,5	-1,85%		0,880	0,680
3TV	1.00 BGN	Топливо АД	180	4,32	4,25	4,19	4,23	4,19	-2,96%		0,123	0,182
4CJ	1.00 BGN	Химмаш АД	25	3	3,1	3,1	3,1	3,1	3,33%	46,923	0,335	0,341
4EN	1.00 BGN	Еврохолд България АД	15450	1,32	1,32	1,3	1,31	1,31	-0,38%			0,464
4NI	1.00 BGN	Хидроизомат АД	500	1,1	1,04	1,04	1,04	1,04	-5,19%			
4I8	1.00 BGN	Индустриален Капитал Холдинг АД	2574	2,65	2,65	2,5	2,64	2,65	0,00%	25,961	0,224	0,601
4KS	1.00 BGN	Котлостроене АД	150	21	25,95	25,95	25,95	25,95	23,57%	7,749	1,067	1,179
4KW	1.00 BGN	Кремиковци АД	200	0,2	0,2	0,2	0,2	0,2	0,00%		0,003	0,004
4PX	1.00 BGN	Юрий Гагарин АД	9	33,98	34	34	34	34	0,06%	10,171	0,716	0,683
5ZE	1.00 BGN	Елихим Искра АД	950	2,19	2,18	2,15	2,16	2,15	-1,82%	18,242	1,207	1,149
53B	1.00 BGN	Биовет АД	1102	7,78	7,78	7,3	7,43	7,65	-1,67%	19,958	0,499	0,857
57B	1.00 BGN	Булгартабак холдинг АД	77	17,51	17,01	17	17,01	17	-2,90%	34,401	0,459	0,371
57E	1.00 BGN	ЕМКА АД	5000	3,03	3,28	3,2	3,25	3,28	8,53%	31,032	1,051	1,886
59C	1.00 BGN	Чугунолеене АД	1	3,63	3,99	3,99	3,99	3,99	9,92%		0,052	0,216
5BR	1.00 BGN	Билборд АД	2996	1,06	1,06	1,05	1,06	1,06	0,47%	43,443	0,551	0,482
5IC	1.00 BGN	ЗД Евро инс АД	281	1,56	1,56	1,56	1,56	1,56	0,00%	2,905		0,765
5MA	1.00 BGN	Медика АД	6350	1,76	1,76	1,75	1,75	1,75	-0,57%	27,556	1,276	0,783

Код	Номинал	Име	Обем (лотове)	Отваряне	Висока	Ниска	Средна	Затваряне	Промяна (%)	P/E	P/S	P/B
5MH	1.00 BGN	М+С Хидравлик АД	5	5,2	5,2	5,2	5,2	5,2	-0,02%	74,884	1,427	1,782
5MY	1.00 BGN	Мостстрой АД	200	3,15	3,15	3,15	3,15	3,15	0,00%			2,651
6AB	1.00 BGN	Албена АД	525	45,5	45	43,1	44,26	45	-1,10%	6,211	2,041	0,586
6AM	1.00 BGN	Алкомет АД	800	3,25	3,3	3,3	3,3	3,3	1,54%		0,355	0,852
6K1	1.00 BGN	Каолин АД	622	5,52	5,45	5,45	5,45	5,45	-1,25%	28,139	1,047	1,204
6N3	1.00 BGN	Холдинг Нов Век АД	293	2,3	2,2	2,2	2,2	2,2	-4,35%		1,475	0,123
6S1	1.00 BGN	Софарма Логистика АД	15805	0,73	0,73	0,7	0,71	0,71	-2,33%		11,472	0,616
E4A	1.00 BGN	Енемона АД	450	9,15	9,22	9,16	9,21	9,2	0,54%	6,854	0,571	1,143
S05	1.00 BGN	Софарма Трейдинг АД	505	1,4	1,45	1,4	1,4	1,45	3,50%	8,237	0,132	0,888
T43	1.00 BGN	Зърнени Храни България АД	11677	0,61	0,62	0,62	0,62	0,62	1,64%	13,764	0,624	0,535
T57	1.00 BGN	Трейс груп холд АД	92	68,61	69,49	69	69,03	69	0,58%	39,947	1,019	2,976
ZNOA	1.00 BGN	Енемона АД	653	0,85	0,9	0,86	0,89	0,9	5,41%			
4AN	1.40 BGN	АКБ Корпорация ХАД	100	0,07	0,08	0,08	0,08	0,08	10,15%			
4DE	1.00 BGN	Декотекс АД	200	0,51	0,7	0,7	0,7	0,7	38,22%	3,684	0,563	0,401
4KU	1.00 BGN	Каучук АД	9	21,5	20	20	20	20	-6,98%	47,853	0,808	0,817
5BA	1.00 BGN	Българска Холдингс Компания АД	25	2,01	1,9	1,9	1,9	1,9	-5,47%		0,807	0,356
6SV	1.00 BGN	Слънчев Бряг Холдинг АД	49	1,55	2	2	2	2	29,03%	3,012	774,000	0,070
A1AA	1000.00 EUR	Никром тържбна мебел АД	1	100	100	100	100	100	0,00%			
A31A	571.43 EUR	Зърнени Храни България АД	1	106,5	106,5	106,5	106,5	106,5	0,00%			
4EC	1.00 BGN	ЕЛАРГ ФЗЗ АДСИЦ	1330	0,74	0,74	0,7	0,73	0,7	-5,27%	6,301	2,087	0,591
4IC	1.00 BGN	Интеркапитал Пропъртис Дивелопмнт	100	3	3	3	3	3	0,00%	12,397	0,996	1,167
4OX	1.00 BGN	Софарма билдингс АДСИЦ	200	4,4	4	4	4	4	-9,09%			
5AX	1.00 BGN	Актив Пропъртис АДСИЦ	68	0,5	0,55	0,55	0,55	0,55	9,40%	21,038	1,902	0,373
5BD	1.00 BGN	Буленд инвестмънтс АДСИЦ	285	0,55	0,57	0,57	0,57	0,57	3,63%	20,393		0,433
5BU	1.00 BGN	ФНИ България АДСИЦ	27510	0,35	0,36	0,36	0,36	0,36	3,13%			
6A6	1.00 BGN	Адванс Терафонд АДСИЦ	99	1,15	1,15	1,15	1,15	1,15	0,00%	12,778	3,026	0,598
6BMA	1.00 BGN	БенчМарк фонди имоти АДСИЦ	200	0,4	0,4	0,4	0,4	0,4	0,00%			
6F3	1.00 BGN	ФеърПлей Пропъртис АДСИЦ	1000	0,4	0,37	0,37	0,37	0,37	-7,03%	1,937	0,557	0,278
6S6	1.00 BGN	Софарма имоти АДСИЦ	5000	2,85	2,85	2,85	2,85	2,85	0,00%	16,193	12,401	1,212
VLK	1.00 BGN	ПКБ, издадени по ЗСПЗ и ЗВРСВЗГФ 907855	0,17	0,17	0,17	0,17	0,17	0,17	-0,59%			
VLKD	1.00 BGN	КЗ, издадени по ЗСОСИ	2600	0,17	0,17	0,17	0,17	0,17	0,00%			
3Z4	1.00 BGN	Златен лев АД	25	4,06	4,5	4,5	4,5	4,5	11,00%			0,799

Стока на деня

1.26

► процента се повиши нерафинираната захар на борсата в Ню Йорк и достигна 354.71 USD/m

” По време на борсовата сесия в сряда захарта добави 5 USD към стойността си и по този начин се нареди сред малкото печеливши търгувани стоки на последната борсова сесия

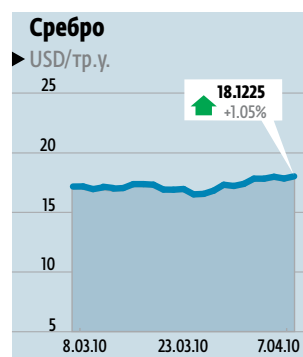

” Цената на среброто отбеляза ново повишение и по време на вчерашната сесия в Лондон достигна 18.135 USD/тр.у. Основната причина за това стана силното злато

Цифра на деня

2.03

► процента зазуби памукът по време на вчерашната борсова сесия и достигна 1777.33 USD/m

” Цената на памука отново се нареди сред губещите на пазара, като свали повече от 36 USD от стойността си и се нареди сред най-губещите на световните пазари

Слабата европейска валута е спасителният пояс за златото

Цената на златото отчете трета поредна добра сесия и по този начин се изкачи до нивото си отпреди един месец. Най-изненадващото в случая е движението на метала спрямо долара. Обикновено линиите на движение са абсолютно противоположни, но не и сега. Обяснение може да се намери при изнесените данни за икономическото състояние на ЕС през четвъртото тримесечие на миналата година.

Според официални данни възстановяването на европейската икономика изостава значително от американската. Цифрите, изнесени в доклада, показват, че европейската икономика неочаквано не отчита ръст за този период, тъй като компаниите са съкратили своите харчове повече от очакваното. Спекулациите, че предвидената помощ за Гърция може да не стане факт, потопиха цената на гръцките облигации и във вторник беше отчетен спад с повече от 3%. Това оказва още по-голямо влияние и на сесията вчера евроето се търгуваше с понижение от 0.34% до 1.3353 EUR/USD.

Георги Георгиев
ggeorgiev@pari.bg



” На борсата в Лондон цената на златото с незабавна доставка стигна 1141.55 USD/тр.у., което е повишение с 0.34%

В същото време обаче всичко това накара европейските инвеститори да залагат все повече на кюлчетата като алтернатива на слабата си валута и именно то е разковничето на доброто представяне на ценния метал. На борсата в Лондон цената на златото с незабавна доставка стигна 1141.55 USD/тр.у., което е повишение с 0.34%.

На борсата в Ню Йорк също имаше положително изменение и там металът се търгуваше за 1142.40 USD/тр.у., или ръст от 0.55%. При останалите благородни



► Лошите икономически показатели на Европа говедо го силно представяне на златото

метали движението също беше нагоре. Най-печеливш сред тях се оказа палладият, който добави 0.99% към стойността си и се тър-

гуваше за 511.25 USD/тр.у. При среброто и платината повишението стигна съответно 0.95 и 0.79% до 18.1 и 1715 USD/тр.у.

Обзор

Добрата реколта в Бразилия ще срина цената на царевицата

Цената на царевицата пое надолу, след като през първите два дни от седмицата движението беше само възходящо. Основната причина за това стана корекцията, която направи Бразилия, третият по големина производител в света, в своите очаквания за добива на царевица през тази година.

Според данни на земеделското министерство на страната обилните валежи, паднали през март, ще увеличат добивите от новата реколта с още 5%. Според последните направени изчисления фермерите в страната ще съберат 54.1 млн. т, докато предишната

Георги Георгиев
ggeorgiev@pari.bg

” На борсата в Ню Йорк фючърсите на царевицата за май се котираха на 135.71 USD/т, което е понижение с 0.22%

прогноза, направена на 9 март, беше за 51.4 млн. т. За сравнение през 2009 г. събраното количество беше едва 51 млн. т. В същото време беше дадена и нова прогноза за добива на соя. Направените нови разчети показват, че през 2010 г. реколтата в страната ще

стигне 67.4 млн. т, което е с 200 хил. т по-малко спрямо прогнозата от предишния месец.

За сравнение през миналата година събраната соя достигна едва 57.2 млн. т. На борсата в Ню Йорк

фючърсите на царевицата за май се котираха на 135.71 USD/т, което е понижение с 0.22%. При соята се наблюдаваше противоположна тенденция и там беше отчетен ръст от 0.11%. Така цената стигна 347.22 USD/т.

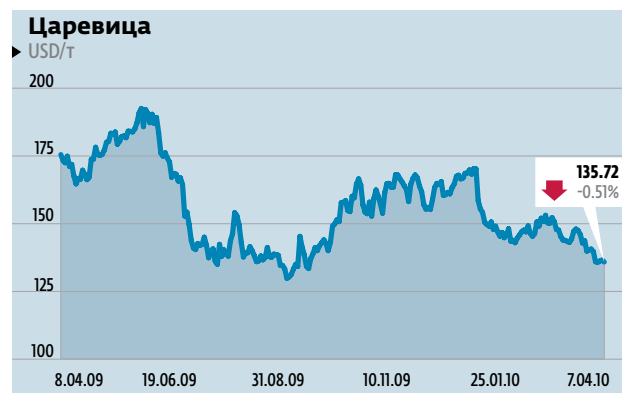

► Спот цени на суров петрол

USD/б	Вид	Последна цена
	СРЕДИЗЕМНО МОРЕ	
	ИРАНСКИ ТЕЖЪК	78,3
	СИБИРСКИ	83,14
	УРАЛСКИ С-Ф	83,14
	САХАРСКИ	86,12
	СЕВЕРНО МОРЕ	
	БРЕНТ	85,25
	ОСБЕРГ	86,25
	ЕКОФИСК	86,05
	СТАТФОРД	86,42
	ФОРТИС	85,25
	ФЛОТА	82,92
	УРАЛСКИ СИ	83,24
	ЗАПАДНА АФРИКА	
	БОНИ ЛЕК	87,24
	КУА ИБОЕ	86,35
	ФОРКАДОС	87,06
	КАБИНДА	85,44

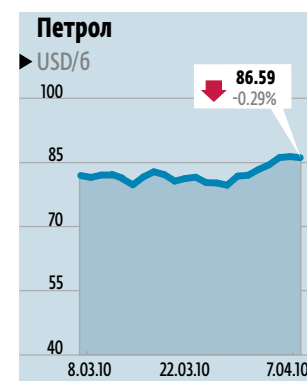

► Спот цени на петролни продукти

USD/т	Вид	Купува	Продава	Условия на доставка	Спецификации
	БУТАН С	0	0	СIF	
	ПРОПАН	0	0	СIF	
	БЕНЗИН СУПЕР	778	780	СIF	
	БЕНЗИН СУПЕР	767	769	FOB	
	АВИОГОРИВО	717,5	717,5	FOB	
	НАФТА	703	705	СIF	
	ГАЗБОЛ	721	717,5	СIF	
	ДИЗЕЛЪ	721,5	723,5	FOB	РУСИЯ 50PPM
	МАЗУТ	498	500	СIF	1.0%HSFO
	МАЗУТ	443	445	СIF	3.5%HSFO

► Цени на цветни метали

USD/т	Метал	Цена на разплащане	Купува 3 м.	Продава 3 м.
	МЕД	7908	7931,5	7935,25
	КАЛАЙ	18475	18450	18650
	ОЛОВО	2262,5	2295	2298,5
	ЦИНК	2390	2418,5	2420
	АЛУМИНИЙ	2324	2354,25	2355
	НИКЕЛ	24560	24631	24646
	АЛУМИНИЕВА СПЛАВ	2175	2180	2200

► Спот цени на благородни метали

USD/тройунция	Метал	Купува	Продава	Най-висока	Най-ниска
	ЗЛАТО	1136,3	1136,6	1138,55	1132,7
	СРЕБРО	17,9	18,03	18,05	17,9
	ПЛАТИНА	1709	1711,5	1726,75	1700
	ПАЛАДИЙ	507,5	509,5	513,75	501,5

► Срочни цени на пшеница

USD/т	Произход/място на доставка	Вид	Условия на доставка	Април
	МЕКСИКАНСКИ ЗАЛИВ	ХЛЕБНА	FOB	170,84
	АВСТРАЛИЯ	ХЛЕБНА	СПОТ	460,01
	ФРАНЦИЯ РУАН	ХЛЕБНА	СПОТ	167,88
	АНГЛИЯ	ХЛЕБНА	ИЗТ. БЪРЯГ	168,49
	ГЕРМАНИЯ	ХЛЕБНА	СIF БАЛТИЙСКО МОРЕ	-
	УНГАРИЯ	ХЛЕБНА	СIF УНГАРИЯ	-
	УКРАИНА	ХЛЕБНА	FOB ЧЕРНО МОРЕ	187,59
	РУСИЯ	ФУРАЖНА	FOB ЧЕРНО МОРЕ	137,31

Борси: CBOT - Чикагска стокова борса; CME - Чикагска търговска борса; NYBOT - Нюйоркска стокова борса; ASE - Австралийска стокова борса

Мерни единици: 1 бу. соя = 27.216 кг.; 1 бу. царевица = 25.4016 кг.; 1 бу. овес = 15.4224 кг. 1 lb. = 0.4536 кг.; 1 MT = 1000 кг.; 1 cwt = 50 кг.; 1 gal. = 3.785 л.; 1 USD = 1 U.S. cent

ЗК БЪЛГАРСКИ ИМОТИ АД, ЕИК 831510265 обявява за невалидни бланки с номера от 2090006302 до 2090006306 вкл., от 5090204531 до 5090204540 вкл., от 5090204542 до 5090204545 вкл., номер 5090204547, 5090204549 и 5090204550.

ПРОДАВА СЕ
ЛОГИСТИЧЕН ЦЕНТЪР
(складова база+офиси)
в гр. София –
до Надлез Надежда
земя – 4800 м²;
сгради – РЗП 3200 м²
За справки: 02/ 835 75 43
моб. 0889098299

Пари
Цена за публикация:
0.66 лв./колон мм/ без ДДС
За допълнителна
информация и заявка:
тел.02/4395 853,
e-mail: reklama@pari.bg

Колелото на промяната

Консерваторите може да се върнат на власт в Обединеното кралство след 13 години лейбъристко управление



Гордън Браун
Консерваторите искат да извадят 6 млрд. GBP от икономиката, като ограничат вдигането на социалните осигуровки, но нямат идея как ще попълнят дупката

Дейвид Камерън
Социалните осигуровки са скрит данък. Данък доход е нараснал едва с 4% за 10 години, но осигуровките са се увеличили с 22%. Хората не могат да бъдат излъгани

Ще се завърти ли отново колелото на историята на Великобритания, ще стане ясно на 6 май, когато ще се проведат парламентарните избори. След 13 години на власт лейбъристите са на път да загубят политическото си надмощие. Консерваторите пък от друга страна, които управляваха в продължение на 18 години до 1997 г., може и да не успеят да си осигурят абсолютно мнозинство в Камарата на общините. Тогава която и партия да спечели повече

гла-со-ве, ще

трябва да разчита на подкрепата на либералдемократите, както и на по-малките шотландски и уелски националисти.

В Обединеното кралство всеки от 650-те избирателни района изпраща в парламента по един депутат. Заради неравномерното разпределение на гласоподавателите обаче спечелените проценти в национален мащаб не може да се превърнат директно в парламентарни места. Като се има предвид концентрацията на поддръжници на отделните партии по райони, на консерваторите ще им трябват около 10% повече гласове, за да спечелят 326 места в парламента и да съставят самостоятелно правителство. В проучванията Консервативната партия изпреварва Лейбъристка с 4 до 10%, така че мнозинството ѝ все още не е гарантирано.

Несигурност

Очакваната оспорвана надпревара и променливото надмощие на ключовите претенденти в проучванията не се харесват на пазара. Още при обявяването на датата на изборите на 6 април британският паунд поевтиня с 1% спрямо долара. Пазарите не обичат несигурността на евентуален парламент без категорично мнозинство и нуждата от коалиционно правителство, твърдят политолози. В същото време пред Великобритания стоят тежките задачи да се пребори с рекорден бюджетен дефицит от над 11% от БВП и нарастващ държавен дълг. За едно коалиционно правителство обаче ще бъде много по-трудно да направи необходимите съкращения заради нуждата от компромиси с политическите партньори.

Новият парламент ще започне работа на 18 май, което е по-късно от обичайната една седмица след изборите. Това ще даде на избраните депутати възможност да се подготвят за новата си работа. Както и повече време за пазарлъци, в случай че никоя партия не спечели нужното мнозинство.

Иглица Филипова

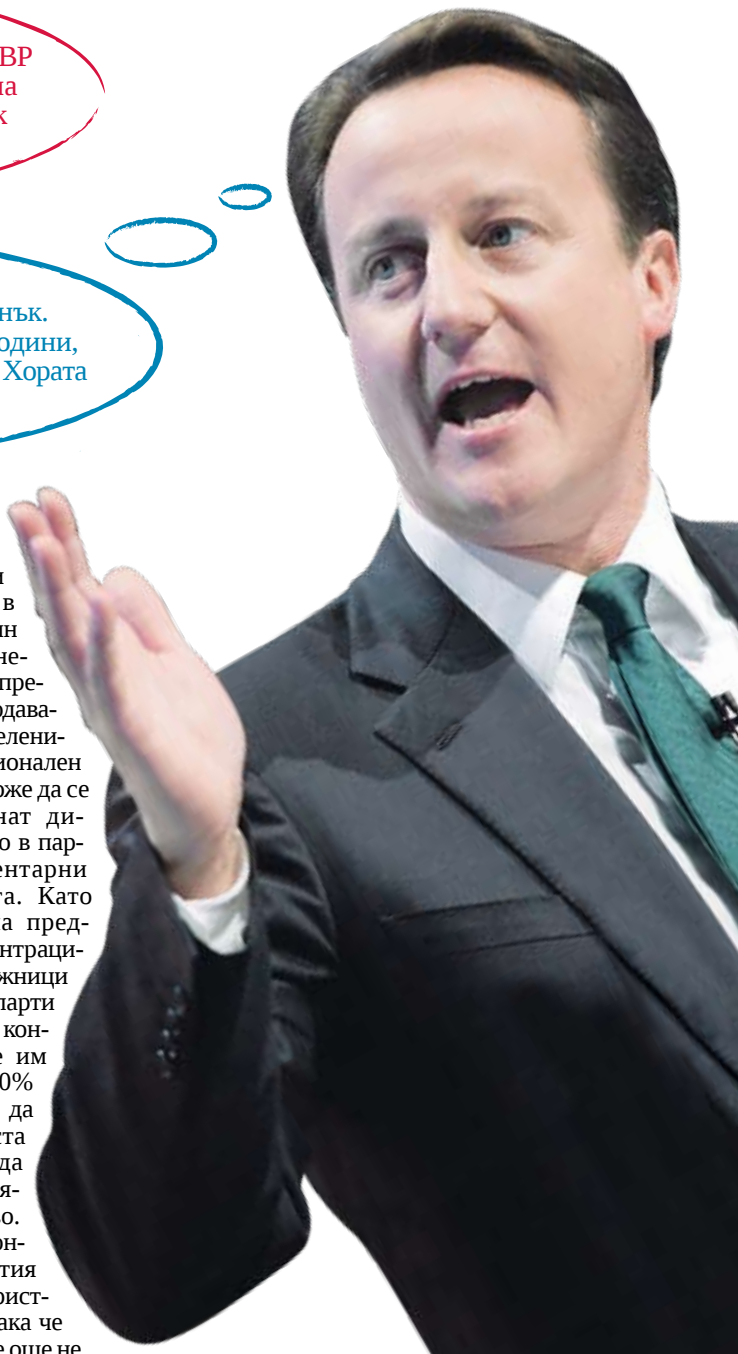

ЛЕЙБЪРИСТИ

БЮДЖЕТ

Орязването на бюджетните разходи ще започне през 2011 г., като дефицитът ще намалее наполовина през следващите 4 години

ДАНЪЦИ

Данъкът върху облагаем доход над 150 хил. GBP годишно ще стане 50%. Премахване на гербовия налог за първо жилище с цена до 250 хил. GBP за две години и въвеждане на 5% налог за имоти над 1 млн. GBP от 2011 г. Замразяване на минимума, облаган с данък наследство, за 4 години

ОСИГУРОВКИ

Вдигане на държавните социални осигуровки с 1% от април 2011 г.

РАЗХОДИ

Увеличаване на разходите за основни здравни услуги и училища. Замразяване или намаляване на разходите във всички други сфери от 2011 г.

ФИНАНСОВ КОНТРОЛ

Ще се дадат по-големи правомощия за финансовия надзорен орган при регулирането на банките, включително и правото да блокира прекалено рискови договори. Банките няма да отделят услугите си по банкиране на дребно от инвестиционните си поделения.

КОНСЕРВАТОРИ

БЮДЖЕТ

Свиването на бюджетните разходи ще започне още през 2010 г., като по-голямата част от структурния дефицит на държавата ще бъде попълнен за 5 години

ДАНЪЦИ

Намаляване на корпоративния данък на 25% или по-малко. Премахване на гербовия налог за първо жилище с цена до 250 хил. GBP. Вдигане на минимума, облаган с данък наследство до 1 млн. GBP

ОСИГУРОВКИ

Планираното от лейбъристите вдигане на осигуровките няма да важи за хора с доходи под 35 хил. GBP годишно

РАЗХОДИ

Без намаляване на разходите за здраве и чуждестранна помощ. Орязване с 1/3 на разходите на държавната администрация през следващ и е 5г одини П убликуване в интернет на всички държавни разходи над 25 хил. GBP

ФИНАНСОВ КОНТРОЛ

Централната банка ще бъде основният регулатор, а финансовият надзорен орган ще се слее с нея. Ще се търси международно споразумение, което да забрани на банките да правят големи сделки за собствена сметка

Прочетете

Далеч от данъчните нарушения

Книгата „Данъчните нарушения“ на издателство „Сиби“ дава обстоен анализ на данъчното нарушение от гледна точка на действащото административно и данъчно право. Разгледани са административните санкции от страна на физически

и юридически лица, непсонифицираните дружества и ЕТ. Книгата предоставя информация и за видовете наказания и спецификите при освобождаването от административно-наказателна отговорност. Изданието ще бъде от полза за юристи, магистрати от административните съдилища и прокуратури, счетоводители, данъчни служители.



Редактор:
Светлана Желева
szheleva@pari.bg
tel. 4395-871



Реклама:
Деница Зарева
dzareva@pari.bg
tel. 4395-856

МОЯТ
БИЗНЕС

„Ритон-П“ се завръща на българския пазар

Фирмата за производство на мъжки ризи и дамски блузи слива трите си дружества в едно

Бизнесмен пътува до Германия и оттам си купува българска риза. Тази ситуация отдавна не е фолклор, а факт, чиито следи водят към една от най-добрите ни български фирми за производство на мъжки ризи и дамски блузи „Ритон-П“ - Панагюрище. Предприятието от десетилетия е над 90% експортно ориентирано и едва от една година започна да се завръща на родния пазар.

Известни в цяла Западна Европа

„Ритон-П“ отдавна е позната на европейските си партньори. Началото на износа е поставено през далечната вече 1964 г. Още тогава „Ритон-П“ залага на оборудването на водещия японски производител на шевни машини Juki. Фабриката с лекота запазва водещите си позиции и след 1990 г., когато масово българските фирми губят пазари и ниши. Силният ѝ експорт осигурява стабилност.

Успяхме да задържим нашите клиенти благодарение на традициите, трайните контакти и доброто ни име на качествен производител, пояснява изпълнителната директорка Райна Даскалова. Пазарите им в Западна Европа се увеличават и в ерата на информационните технологии. Днес около 50% от конфекцията им се продава в Германия. Няколко големи френски клиенти получават 15% от продукцията. „Ритон-П“ е доставчик и за Италия, на която като утвърден моден център се падат около 12-15% от заявките. Имат клиенти още в Австрия, доскоро и в Холандия.

Завидно темпо

Въпреки кризата фирмата продължава да работи с нормално натоварване, без да свива производствените обеми. В „Ритон-П“ се шият по 500 хил. ризи годишно, а в дъщерното дружество „Ритон-Класик“ - около 170-180 хил. Разбира се, фирмата помни и по-добри времена, когато производството им

е достигало 1 млн. ризи годишно. През 2008 г. закриват голям цех в Белово и се фокусират върху разширяване на асортимента при моделите мъжки ризи. В момента работят за 10-14 чужди фирми: всяка има свои колекции със стотици различни модели като дизайн, технология и използвани материали. Това е нашето ежедневие, отдавна не се налага да се доказваме всеки ден пред нашите клиенти, но ни се случват много и различни предизвикателства, обяснява Даскалова.

Стратегическа стъпка

Предстои сливане между предприятието майка „Ритон-П“ и дъщерните ѝ дружества „Ритон-97“ и „Ритон-Класик“ през 2010 г. „Ритон-97“ е РМД, което притежава 33% от капитала на дружеството, и в него участват като акционери почти всички наши работници, уточнява Даскалова. Сливването се прави, за да се създаде още по-конкурентна производствена структура, с обща отчетност и информационна система за управление на производството и на всички останали дейности.

Холандска следа

Фабриката в Панагюрище печели проект по предприемаческите фондове за повишаване на стопанския си просперитет. За целта прави смесеното българо-холандско дружество „Ритон-Класик“. Инвестицията от холандска страна е 806 хил. EUR, а от българска - 1.7 млн. лв. Така се получи малко предприятие с модерни технологии и оборудване, в което сега работят 130 души. Напълно автоматизирана и компютризирана система крои моделите, което повишава производителността на труда и гарантира точност в изпълнението до милиметри. Проектът приключи през миналата година.

Нов фокус

Години наред отсъствахме от българския пазар и го отчитаме като наша грешка. Сега се завръщаме, като целенасочено имаме идея за спечелване на българския клиент, казва Райна Даскалова. У нас тяхната продукция досега се пред-

лага от непрофесионални търговци, често вкупом със стоки, някои от които са със съмнителен произход или с недобро качество, сочат собствени маркетингови проучвания. Това трябваше да бъде прекратено. Това ни дава импулс като български производител с традиции и възможности да направим нещо и за българския клиент.

„Ритон-П“ вече по 2-3 пъти годишно разработва собствени колекции. Правим ги актуални, съчетавайки традиционното и модерното. От 2009 г. започнахме да създаваме своя фирмена мрежа. Но това не е лесна работа, имаме успехи, но и неуспехи, признава Даскалова. Несполучливият опит е с фирмения магазин в София. „Не беше на най-подходящото място, може би не му направихме достатъчно реклама, съществува една година и го затворихме.“ През 2009 г. фирмата има по-добри пазарни находки с магазините си във Враца и Ботевград. Оказва се, че в малките населени места техният бизнес върви по-добре, отколкото в големите градове. Когато предлагането е по-малко, клиентът по-бързо прави своя избор, а и реклама се прави по-лесно, смята мениджърката.

„Ритон-П“ планира да отвори магазини в Габрово и Велико Търново през тази година. Темпът ще е откритиране на нови 1-2 магазина годишно. Имаме своя таргет потребители, които са традиционалисти в модата. Ценовата ни политика също е съобразена със заплатите и стандарта у нас, това също привлича и задържа клиенти.

Българският пазар е труден. Стремим се да предлагаме новости в модата, но се получава размиване във вкусовете. Въпреки риска да сме недооценени поддържаме модния тренд, защото трябва да формираме потребителските вкусове. Трябва да успеем да се върнем на българския пазар, иначе клиентите ще ни забравят, убедена е Райна Даскалова. „Ритон-П“ - Панагюрище е част от групата „Доверие-Обединен холдинг“ АД, където председател на борда на директорите е Огнян Донов.

Светлана Желева



► 450 души работят в модерната фабрика в Панагюрище с изпълнителен директор Райна Даскалова

СНИМКА ЕМИЛИЯ КОСТАДИНОВА

„Бенетон“ избра Панагюрище след 3 години прекъсване

„Ритон-П“ има солиден опит в усвояване на европейски пари

319

► хил. лв. е счетоводната печалба на „Ритон-П“ за 2009 г. след приспадане на данъците - 311 млн. лв.

В шивашкия бизнес изтеглянето на изток на европейските клиенти през последните години беше много сериозен проблем, включително и за нас. Преживяхме с почти наши клиенти такива моменти, където по-краткотрайни, където по-дългосрочни. Почти всички пробаха да организират производството си при източни доставчици. Какво се получи обаче? България като производител и доставчик е в изгодна ситуация по няколко причини - близост до Европа, добри производствени мощности, квалифициран персонал, възможности за бързи доставки. Бяхме евтини като труд и продължаваме да бъдем евтини. Дори си мисля, че скоро няма да станем по-скъпи, това ще стане трудно,

различни предизвикателства, но без това не може, обобщава Райна Даскалова. Големата добра новина сега е, че „Бенетон“ отново се завръща при тях след 3-годишно прекъсване.

Европейски проекти на килограм

Всяка година фирмата обновява отделни работни зони и инвестициите се движат между 150 и 180 хил. лв. Фирмата е амбицирана да участва по три европроекта. Ще бъдат усвоени 350 хил. лв., а фирменото съфинансиране е още около 175 хил. лв. През 2008 г. „Ритон-П“ печели проект за 500 хил. лв., насочен към подобряване на условията на труд и енергийна ефективност. Друг проект е свързан с квалификацията и обучението на 220 души, като програмата за нови знания включва 300 учебни часа. Трети проект ще осигури нова сертификация по ISO 9001:2008.

прогнозира Даскалова.

Макро

Нещата се оформят така: големите шивашки производители, които имат нужда от големи серии, ще ги получават на изток. Когато им трябва голямо разнообразие от бързи доставки, с малки серии, те ще го правят при нас - било в България, било в Румъния. Имаме вече конкуренция и в лицето на Украйна, Молдова, тя не е равностойна, но ще ни притиска. В бизнеса е така: нещата трябва да се движат. На този фон фирмата загуби два клиента - германски и италиански. Но сега пък идва нов, солиден. Всеки нов клиент те изправя пред

Интервю Росица Стилиянова, изпълнителен директор на Агенцията по заетостта

Стартирахме 4 антикризисни схеми за 450 млн. лв.

Удължава се програмата за заети лица „Аз мога“

► Госпожице Стилиянова, какви са целите, които си поставяте за изпълнението на Оперативна програма „Развитие на човешките ресурси“ през 2010 г.?

- Целта ни е максимално бързо да се стартират всички мерки по оперативната програма, които имат антикризисен характер. На първо време успяхме да постигнем това и вече са активни общо 4 такива операции. Общата им стойност е близо 450 млн. лв. Крайният срок за усвояването на тези средства е 2012 г., но ако има интерес към операциите, още тази година можем да усвоим всички пари. По операциите би следвало да бъдат включени близо 130 хил. лица - заети, и безработни.

► Кои са антикризисните мерки, които вече са открити и по които все още може да се кантуват?

- Преди месец стартира програма „Развитие“, която е свързана с повишаването на квалификацията и осигуряване на заетост на безработни лица. Предвиждаме да бъдат обучени 65 хил. лица и 52 хил. да бъдат включени в заетост, а стойността на схемата е 250 млн. лв. Друга схема, с която допълнихме мярката от Националния план за действията по заетостта, е „Адаптивност“. При нея служителите в предприятия, които изпитват вре-

” Най-търсени са езиковите курсове по английски, италиански и гръцки

менни затруднения, могат да преминават на непълно работно време, като за този период те са длъжни да се обучат. За периода на квалификация те ще получават стипендия по 8 лв. на ден или в края на месеца от 176 лв. в зависимост от присъствените учебни дни.

Мярка, която стартира преди дни, е „Отново на работа“. Тя е насочена към безработни лица, които имат възможност и биха желали да работят като детегледачи. Най-привлекателната мярка обаче, която предизвика бум на заявки, е „Аз мога“. По време на криза работодателите най-напред се освобождават от нискоквалифицирания персонал и започват да възлагат повече от една задача на тези лица, на които разчитат. Поради

тази причина заложихме да повишим тяхната квалификация. По операцията е предвидено 27 хил. лица да бъдат обучени както за нова професия, така и за ключова компетентност - чужд език или компютърна грамотност, включително работа с приложен софтуер. Вече дори имаме преизпълнение на програмата.

► В такъв случай може ли все още да се подават документи по програмата „Аз мога“?

- Да, може и в момента. Максималният размер на средствата, които може да бъдат отпуснати за целия период - 26 млн. лв., вече е достигнат, но поискахме от Комитета за наблюдение на ОПРЧР да одобри още толкова, за да може програмата да продължи. Очакваме до няколко седмици да бъде одобрена същата сума и да бъде подновено издаването на ваучери.

► Кои са най-търсените курсове?

- Основно чуждоезиковото обучение, като предпочитанията са главно за английски, италиански и гръцки език. Ако се погледне разпределението на ваучерите - гръцки и италиански се учат най-вече в пограничните райони, а английски в цялата страна. На по-заден план са немският и френският, което е логично, защото, ако се погледнат и обявите за работа, делът на фирмите, които търсят хора с тези два езика, е драстично по-нисък. Другото, към което има голям интерес, е дигиталната компетентност, като тук не говорим само за чистата компютърна грамотност, а по-скоро за работа с различен софтуер - предимно Photoshop, CorelDraw и др.

► „Отново на работа“ е схема, която стартира през миналата година и има хора, които се оплакват, че реалният ѝ старт се забави.

- Миналата година анонсирахме схемата, след което към ноември тя бе дооформена и подобрена от гледна точка на ситуацията в страната и изискванията на пазара на труда. Подадените документи вече са оценени,

” Агенцията по заетостта подготвя нова схема за повишаване квалификацията на младежи

” До дни започва обучението на първите безработни, които могат да станат детегледачи по програмата „Отново на работа“

имаме одобрени 531 безработни лица и 338 семейства, които имат деца, отговарящи на изискванията. Ако имаме подадени заявления през миналата година, колегите проверяват дали те отговарят на изискванията. До дни започва обучението на първите безработни.

► Какви схеми предстои да бъдат обявени от тук нататък?

- Оттук нататък основното, към което се насочваме, са младежите. През миналата година стартирахме схема за чуждоезиково обучение на младежи и в момента се обучават над 2500 души. Някои вече завършиха и преди месец връчихме първите сертификати. На база на изследване, което направихме, работодатели са споделили, че ще разкрият около 5 хил. работни места за младежи, ако те имат компютърна грамотност и владеят чужд език, основно английски. Затова сега при предстоящия Комитет за наблюдение предвиждаме да внесем проект за нова операция, която да е насочена единствено и основно към младежите. Тя ще е свързана с обучение и заетост на безработни младежи, т.е. от 15 до 29 години.

Предстои да обявим и трета фаза на квалификационните услуги на заети лица. Ще обявим началото и на още една грантова схема, която е насочена към безработни лица, за квалификация и тримесечен стаж. В момента са почти готови насоките за кандидатстване и с одобряването им ще стартира и тази схема.

До края на тази седмица ще пуснем изследване, което бяхме спрели - за готовността и нагласите на безработни лица да създадат собствен бизнес и след като то приключи, ще бъде обявена тръжна процедура за избор на фирми, които да извършат обученията в предприемачески умения. След това ще стартира и т.нар. Компонент 3, по който лицата ще бъдат подпомогнати за създаването на собствени фирми.

Дарина Черкезова



СНИМКА ЕМИЛИЯ КОСТАДИНОВА

През 2010 г. Безработицата няма да скочи драстично

► През март имаме спад на безработицата за първи път от близо година и половина, но при всички случаи тя ще остане над 10%, коментира Росица Стилиянова, изпълнителен директор на Агенцията по

заетостта.

► По думите ѝ за март безработните намаляват с близо 4 хил. души. Тази година ще имаме зигзагообразна скала на безработицата, коментира Стилиянова.

► За следващия месец имаме подадени доста заявления за масови уволнения, така че е възможно да има повишаване на безработицата, допълва тя. За сметка на това пък през май

започва сезонната заетост, когато се очакват нови намаления на безработицата.

► Общо взето, не очаквам трайна тенденция на спад, а по-скоро задръжане на нивото на безработица, коментира Стилиянова. По думите ѝ напълно е възможно в края на годината средното ниво на безработицата за страната да е доста по-прогнозираните към момента 11.4%.

Къде са европарите за квалификация и заетост

„Отново на работа”

По схемата се обучават безработни лица за детегледачи на деца от 1 до 3 години.

Индикативната цел е да се създаде работа за общо 8000 души.

Стойността на схемата е 64 млн. лв., а срокът ѝ е до септември 2012 г.

Как се кандидатства?

- Родителите и безработните лица подават документи в бюрата по труда, като те се разглеждат всяка седмица.
- Одобрението на подходящите за детегледачи безработни лица се извършва в бюрата по труда.
- Насрочва се среща между подходящите кандидати и родители. Родителите подават декларация за направен избор.
- На успешно завършилите обучение по проекта се издава сертификат за придобита ключова компетентност. Обучението е в рамките на две седмици.
- Безработните лица се наемат на длъжност „детегледач”. Те подписват трудов договор за срок, не по-малък от 3 месеца и не по-голям от 24 месеца. За периода лицата получават средства в размер на минималната работна заплата.

Оперативна програма “Развитие на човешките ресурси” може да се окаже спасителен пояс за хиляди хора по време на криза – и безработни, и заети. Чрез нея те могат да получат субсидии за обучения и повишаване на квалификацията си, с което да станат по-конкурентни на пазара на труда. Представяме ви накратко основната информация за всяка от актуалните към момента антикризисни мерки по програмата. Те са насочени към хора на различни възрасти, безработни и заети, частни фирми, а понякога и служители в държавни институции. В общия случай документите за кандидатстване се подават в бюрата по труда и с малки изключения няма забавяния в изпълнението на схемите.

„Аз мога”

Чрез проекта се финансира обучението на заети лица на трудов договор, както и на самонаети, без значение от сферата им на дейност.

Предвижда се обучение на 7000 заети лица за придобиване или повишаване на професионалната квалификация, както и на 20 хил. - за придобиване на ключови компетентности.

Финансовата рамка на проекта е близо 26 млн. лв. и тъй като средствата вече са изчерпани, се предвижда увеличаване на сумата по програмата с още толкова.

От обявяването на старта на схемата през декември до края на февруари са подадени близо 49 хил. заявки. Вече около 30 хил. души са получили своите ваучери за обучение. Голям част от лицата вече се обучават, а около 200-300 дори са приключили обучението си.

Има доста от най-скъпите ваучери, като те са основно в областта на оперативното счетоводство, обясняват от Агенцията по заетостта.

Как се кандидатства?

- Заетите и самонаетите лица подават лично заявления по образец и нужните съпътстващи документи.
- Дирекция „Бюро по труда” изпраща уведомителни писма с обратна разписка до всички одобрени и неодобрени кандидати.
- Одобрените получават ваучер за обучение на стойност от 70 до 1800 лв.

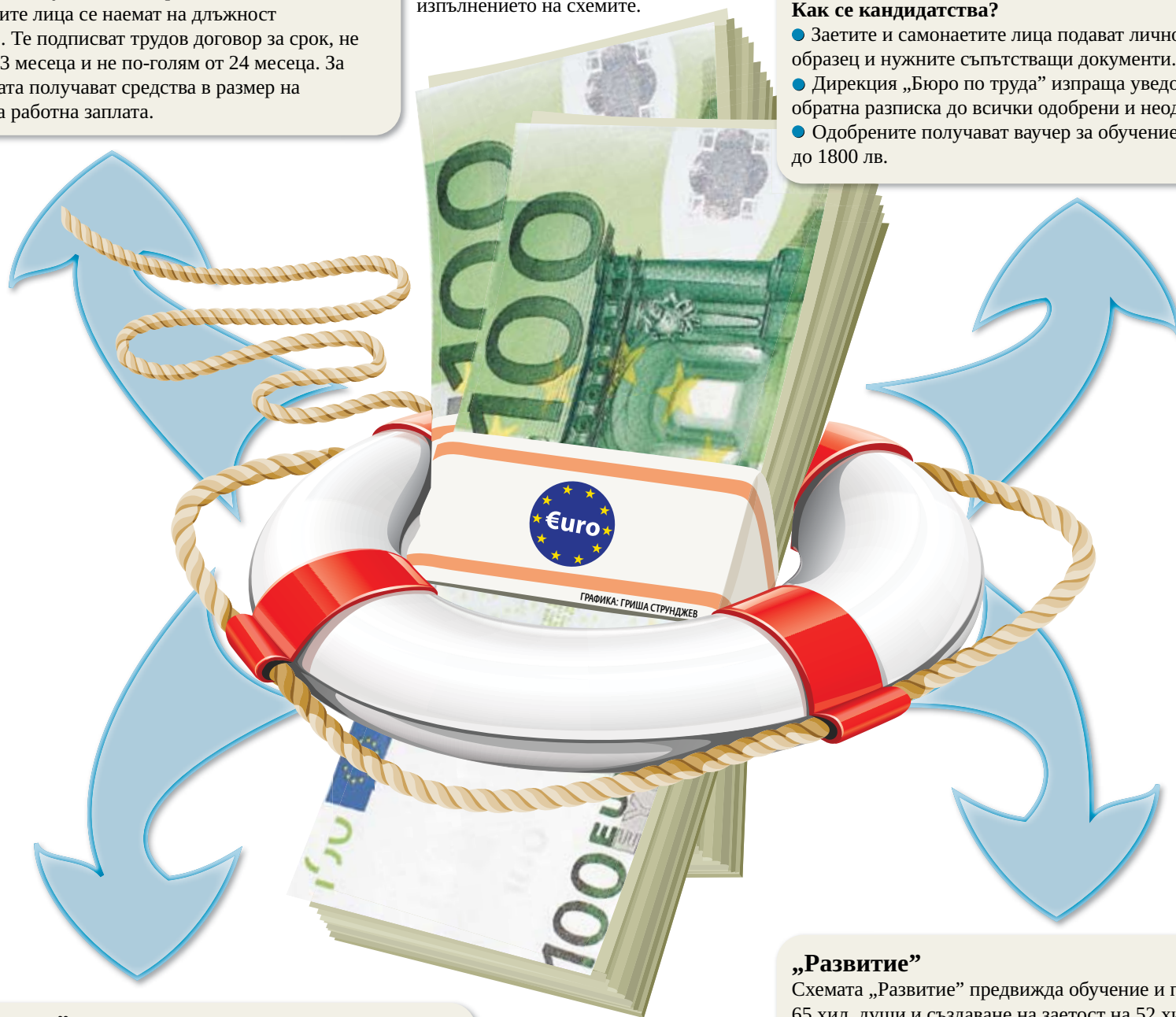

„Адаптивност”

По проект „Адаптивност” се финансира обучението на заети лица, преминали на непълно работно време заради финансови затруднения на работодателите си. Фирмите трябва да са в секторите „индустрия” и „услуги”, да нямат задължения към НАП и да не са обявени в несъстоятелност.

Мяжката цели да се повиши квалификацията или да се придобие нова професия от 42 хил. заети лица. От тях 8400 ще получат и средства за транспорт от и до работното място, когато обучението се провежда в друго населено място.

Схемата е на обща стойност 90 млн. лв.

Как се кандидатства?

- Работодателите подават декларация в бюрата по труда заедно с необходимия комплект съпътстващи документи.
- Одобрените кандидати получават ваучери за професионална квалификация от бюрата по труда.
- На лицата, включени в обучение, ще се изплаща стипендия в размер на 8 лв. на ден за 4 учебни часа, но не повече от 176 лв. на месец, за периода на обучението за максимум 6 месеца.
- Лицата имат право да изберат в каква професионална квалификация да се обучават.

„Развитие”

Схемата „Развитие” предвижда обучение и преквалификация на 65 хил. души и създаване на заетост на 52 хил. от тях.

Бенефициенти са не само работодатели, но и държавни администрации и местни власти.

По схемата са предвидени 250 млн. лв.

Как се кандидатства?

- Работодателите подават заявки в бюрата по труда, като посочат свободните позиции и квалификациите, които бъдещите им нови служители трябва да притежават. Потенциалните кандидати ще бъдат избирани от регистрираните безработни лица. С предимство са тези над 50 години, до 29-годишна възраст и трайно безработните.
- Работодателят има право да избере служители от всички успешно завършили курсовете за повишаване на квалификацията, като ги наема за период от 9 до 12 месеца.
- Наетите ще получават минималното трудово възнаграждение от 240 лв., което се осигурява от Агенцията по заетостта, а работодателят трябва да осигури същата сума, както и осигуровките и полагащите се задължителни плащания по Кодекса на труда. Ако работодателят е община или държавна структура, задължителните социални вноски се поемат от държавата.

БИЗНЕС ТЕХНОЛОГИИ



Рекламтор:
Христо Ласков
hlaskov@pari.bg
tel. 4395-865



Реклама:
Веселина Къртева
vkarteva@pari.bg
tel. 4395-891

Мрежи

AOL търси купувач за Bebo

America On-line (AOL) обяви, че търси купувач за социалната си мрежа Bebo по-малко от две години, след като придоби сайта за 850 млн. USD. Интернет компанията е преценила, че не може да поддържа мрежата, която има само 5

млн. регистрирани потребители в САЩ спрямо 210 млн. американци, ползващи Facebook. За Bebo работят около 40 души. Те са получили мейл, според който съдбата на социалната мрежа ще бъде решена до няколко седмици. Дори и да намери купувач обаче, AOL няма да може да покрие сумата по изкупуването на мрежата.



iPad манията се пренесе

Първите таблети вече са и у нас, продажбите в САЩ продължават да растат

iPad би рекорда на iPhone и се появи по-бързо в България, буквално дни след официалния дебют на устройството в САЩ. Засега устройството не се продава официално у нас и се очаква след около 2 месеца. От българското представителство на Apple отказват коментар кога точно ще е дебютът на таблета. Първите 15-20 ентусиасти в България обаче вече притежават устройството, а първите им впечатления от него са повече от добри. Сред тях е и маркетинг мениджърът на WiMAX оператора „Нексом“ Иван Павлов.

Придобивка

Той споделя, че е доволен от придобивката си, въпреки че цената ѝ е била по-висока заради транспортването ѝ до България. Павлов притежава най-малката, 16-гигабайтова версия на таблета, който бе пуснат в продажба отвъд океана на 3 април. iPad се продава и с капацитет на паметта от 32 и 64 гигабайта, а цените му започват от 499 USD за таблет, оборудван само с WiFi свързаност. До 2 седмици се очакват и първите подобни устройства, разполагащи и с 3G карти, които обаче не може да се използват в България.

Павлов коментира, че таблетът е по-бърз от очакванията му и е доста удо-

бен. Въпреки странната на пръв поглед клавиатура, която прилича на тази на по-малкия си брат - iPhone, писането с устройството е доста по-лесно от очакваното.

Като дизайн то наподобява своя предшественик - голям екран, един-единствен бутон на корпуса - общо взето, нищо ново под слънцето. Устройството е малко по-леко от предварителните очаквания, а батерията му също се представя доста добре. Таблетът ми още работи с американски ток, въпреки че го ползвам от предния ден, коментира Павлов.

Функционалността

При представянето на таблета през януари главният изпълнителен директор на Apple Стив Джобс използва доста ласкави думи за възможностите на iPad. В действителност голяма част от тях са истина. Браузърът на устройството, създадено за сърфиране в интернет, се представя повече от добре. Има само един недостатък - не поддържа Flash, което може да изиграе лоша шега на моменти.

Приложенията на вестници и списания, както и четящ на книги се представят повече от добре. Дисплеят също изглежда много по-добре от очакваното, което превръща и гледането на филми в удоволствие. Под-

„Таблетът е удобен заместител на компютъра, особено когато става въпрос за изпращане на мейл в движение

Иван Павлов,
маркетинг мениджър на „Нексом“

дръжката на multitouch не е новина и внася допълнителна лекота в употребата на iPad. Джобс обеща, че таблетът ще работи бързо. Това обещание също може да бъде отнесено в графата „спазени“.

Таблетът се държи повече от добре за конфигурацията си и няма да разочарова с бързината си. Приложенията, писани за iPad, също са повече от добри, а сред американските блогове се четат реплики от сорта на „не ми трябват приложенията за iPhone, като си имам таблет“.

Както всяка монета, така и тази си има своята обратна страна. Въпреки хубавия си дисплей iPad на практика не може да бъде използван на дневна светлина, а въпреки добрата си

функционалност, устройството не може да замени стандартния лаптоп или стационарен компютър за работа.

Нов рекорд

Всичко изброено дотук е предпоставка за успеха на таблета, който разби рекорда на предшественика си iPhone. Да, само за първия ден от пускането му в продажба iPad е продаден над 300 хил. пъти, което е над 2 пъти повече от 128 хил. продажби през 2007 г., когато рецесията все още беше далеч. Сега обаче потребителите се върнаха към магазините на Apple и въпреки липсата на огромните опашки като преди почти 3 години резултатите са доста по-добри.

Веднага след дебюта на таблета заваляха и мнения на анализаторите, които както винаги са раздвоени. Едните предричат крах на този модел, а според други той ще е поредният разбивач на пазара на Apple и ще въведе изцяло нова продуктова категория. А за нея са готови и повечето други големи марки, които вече обявиха намеренията си да стъпят на този пазар. Сред тях са HP с техния Slate, а тайванската Asus също няма да остане встрани от този пазар.

Христо Ласков
Още по темата
вижте на pari.bg



GLOBAL Consulting Ltd.

INFORMATICA

The Data Integration Company™

Informatica - водещ доставчик на Enterprise Data Integration и Data Quality софтуер

ГЛОБАЛ КОНСУЛТИНГ | (+359 2) 986 12 87 | sales@globalcons.com | www.global.bg

Спецификации

- ▶ Размери - 242.8x189.7x13.4 мм
- ▶ Тегло - 0.98 kg за WiFi версията
- ▶ Дисплей - 9.7 инча диагонал, максимална резолюция 1027x768 пиксела. Поддържа multitouch
- ▶ Хардгук - обем от 16, 32 и 64 гигабайта
- ▶ Процесор - Apple A4 с честота 1 гигагерц
- ▶ Сензори - акселерометър, сензор за светлина
- ▶ Батерия - до 10 часа в режим на работа

Резултати**HTC се похвали с 3% повече печалба**

Тайванският производител на смартфони HTC отчете 3.1% ръст на печалбата си за първото тримесечие на годината. Положителният финансов резултат на компанията е 5.03 млрд. нови тайвански долара, или

158.7 млн. USD. Приходите ѝ са се увеличили с 19% до 31.6 млрд. тайвански долара, показва още отчетът. Компанията дебютира официално на българския пазар в края на 2009 г. със своя HTC HD2, а в момента е най-големият производител на Windows Mobile и Android телефони в света.

**Атака****Китайски хакери нападнали и Индия**

Китайски хакери са откраднали информация, свързана с националната сигурност на Индия, заедно с 1500 имейла от офиса на далай лама, твърди AP. Агенцията се позовава на информацията от

Университета в Торонто, според който атаката е траяла около 8 месеца. Това е поредната атака срещу Пекин след повдигнатите по-рано през годината обвинения от Google и Yahoo, които обявиха, че са засекли хакерски действия срещу потребителите си с произход Китай.

и в София**300**

► хил. iPad прогаже Apple само за първия ден от пускането си в продажба

499

► USD е цената на базовия вариант на устройството, който поддържа само WiFi свързаност и е с обем на харддиска от 16 гигабайта

15

► до 20 таблета вече са внесени в България, твърдят източници на в. „Пари“

1

► гигагерц е работната честота на процесора на таблета, който е собствена разработка на Apple

► **Маркетинг мениджърът на WiMAX оператора „Нексом“ Иван Павлов е един от първите българци, които се сдобиха с iPad. Устройството трябва да се появи официално на пазара у нас до 2 месеца**

СНИМКА ЕМИЛИЯ КОСТАДИНОВА

Public се изтегли от България заради слаби продажби

Липса на разбиране сред потребителите у нас отблъсна гръцката верига

Гръцката верига за търговия на дребно с електроника, музика и книги Public се изтегли от България по-малко от 5 месеца след старта на дейността си. Първият ѝ магазин бе във Варна, а плановите бяха за отваряне на представителства в софийския Сателит. Планираната инвестиция на компанията за 3 години бе 10 млн. EUR, от които 2 млн. EUR са били похарчени само за представителството ѝ в морската столица на

страната ни. Оттеглянето от пазара е оценено на 1 млн. EUR.

Интерес

Основната причина за оттеглянето ни от страната са липсата на разбиране на концепцията ни сред българските потребители и ниските продажби, коментира управляващият директор на Public Роби Бурлас пред Capital.gr.

По думите му магазинът на компанията във Варна е посещаван средно от 2-3 хил. души дневно, или с 30-40% над посещенията в магазина на гръцката компания в мола Mediterranean Cosmos в Солун. Оборътът

на българския магазин обаче представлява едва 35% от този в Солун, добавя той.

Прогноза

Концепцията ни остана неразбрана в България, коментира Бурлас. Според него ситуацията в страната ни ще остане трудна през следващите 3 до 5 години. По думите му основен фокус на Public остават Кипър и Гърция, където в момента компанията разполага със 7 магазина.

В средата на август ще бъде отворено още едно представителство на компанията в Солун.

Христо Ласков

Informatica пренася архивирането на бази данни в „облачните системи“

Informatica пусна на пазара първата в сектора услуга за архивиране в „облачни системи“. Корпорация Informatica (NASDAQ: INFA), световен лидер и независим доставчик на софтуер за интеграция на данни, обяви разширяването на възможностите на Informatica за съхранение на архивирани бази данни на „облак“. Официален представител на Informatica за България е „Глобал Консултинг“ (www.global.bg)

Новото оптимизирано решение на Informatica предлага услуги за архивиране на бази данни и информация от корпоративните приложения в „облачни системи“ по един ценово ефективен и сигурен начин.

Основни характеристики на решението

- Поддържа почти всички видове структурирани данни, включително свързани бази данни, корпоративни приложения и хранилища за данни;
- Няма необходимост от специализирани умения за работа с бази данни поради стандартно управление на системите от файлове в архивите.
- Улеснява се целият цикъл на архивиране на данни без значение дали са съхранени на „облака“ или на настолния компютър.
- Поддържа сигурността и интегрирането на данните чрез цялостно криптиране и специфични бизнес правила за приложенията, които спомагат за лесно възстановяване на архивирани данни.
- Архивирани данни остават изцяло дос-

тъпни за потребителите посредством стандартни SQL инструменти за проследяване, отразяване и откриване.

• Автоматично разпределя работното натоварване по време на eDiscovery или одити за съответствие с цел да се избегне претоварването на системата, когато изискванията за докладването нараснат прекомерно.

Цитати от потребители

„Съхранението в „облачните системи“ представя една нова възможност за решаване на проблема с нарастващия обем от корпоративни данни, която, освен че осигурява данните, е и лесно достъпна за бизнес потребителите“, казва Синад Хаджиц, директор в KaMin Performance Minerals. „Новата възможност за архивиране на бази данни в „облачни системи“ на Informatica осигурява ИТ решение на корпоративно ниво. Лесно и ценово привлекателно, архивирането в „облака“ може да се превърне в цялостно решение за съхранение на корпоративните данни.“

„С разкриването на въз-

можността на Informatica за архивирането на базите данни на „облачни системи“ Informatica предлага нова услуга, която дава възможност на клиентите просто и ефективно да изчисляват и съхраняват ресурси в облачните системи, да съхраняват и да имат достъп до неактивни данни от техните корпоративни приложения и бази данни“, казва Саймън Робинсън, директор по разработките за съхранение в 451 Group.

Прогнозата

През 2008 г. броят на клиентите, използващи доставчици на услуги за архивиране на корпоративната електронна поща, достигна 59%, което е 42% от пазара. Като цяло Гартнер предвижда, че 50% от организациите ще се прехвърлят на софтуер като услуга /Software as a service (SaaS)/ или „облачен“ модел за архивиране до 2013 г. Повече от 3850 компании по целия свят разчитат на Informatica за достъп, интегриране и синхронизиране на техните информационни активи, поддържани в традиционните организации или интернет „облака“.

Цумат

С изкуство не се печели, театралната сцена не е бизнес, цирковият манеж също. Постъпленията от билетите стигат за издържането на спектакъла

► Александър Балкански-син



Проблеми
В София няма
терен за
пътуващ цирк

Преди около 200 години Наполеон Бонапарт е създал първия стационарен цирк в Париж. В момента над 60% от световни-

те столици разполагат със стационарен цирк. В София дори няма терен, който да е пригоден за пътуващите циркове. А те са първите, които представят на хората в Европа различни екзотични животни. Но от 2012 г. не се предвижда участие на животни в представленията.

Под купола на цирка

Спадът в предварителната продажба на билети е около 50% спрямо миналата година



Началото на цирк "Балкански" е през 2000 г., когато фамилията се принуждава да продължи дейността си като частен бизнес. Това става, след като стационарният цирк изгоря, базата в Илиянци беше продадена и артистите останаха на улицата, обяснява Александър Балкански-син, административен и артистичен директор на цирк "Балкански". Той е седмо поколение цирков артист, а фамилията е с над 180 години артистична история. Повече от 50 години българските циркови артисти са доказано най-добрите в света, казва Балкански. По думите му като финансова единица в структурата на националната икономика те са вкарвали много средства до 1989 г., когато се разпада Главна ди-

рекция "Български циркове". До този момент българските циркови артисти бяха в цял свят, в най-големите и скъпи спектакли. И бяха сериозно финансово перо в Министерството на културата, обяснява още той.

Разходи и хонорари

Много е трудно да се направи точно изчисление на общите разходи в един цирк. Изготвянето на сценарий струва средно 1500-1600 лв. в зависимост от неговия тип. В цирка обаче той се променя в процеса на работа и в повечето случаи първоначалният сценарий не е този, които достига до публиката. Това изисква сценаристът да е непрекъснато с артистите, т.е. трябва да е на хонорар. Озвучители, както и сценограф със собствен

екип са също много важна част от екипа, необходим за представлението. Много голям разход в поддръжката са сметките за ток и вода, да не споменаваме тези по превозните средства, както и наемите на терените, казва Александър Балкански-син. И добавя, че само в Пловдив не се плаща за площта, на която се разполага арената, защото представленията са част от програмата на културните дни на града.

Хонорарите на артистите не са високи. Варира издръжката на самите номера, разказва още Балкански. И обяснява, че тези, в които участват животни, имат повече разходи, защото отглеждането на животните изисква много средства. Участниците са изцяло чужденци. Те идват в Бълга-

рия, защото ни познават от цирковата арена. Познават ни като творци, изградили сме много добро име, което им гарантира сигурност, коментира той.

Юбилейният спектакъл

Тази година представлението ще бъде мост между България и Африка, обяснява Балкански-син. Според него няма нищо по-красиво, мистично и интригуващо от Африка. А най-характерното за нея са слоновете и масаите. Те са много специална част от представлението тази година. Ансамбълът е от млади момчета и една танцьорка от Кения. Те показват масайски танци, в които има вплетени акробатични елементи. Изключително динамични и

автентични. Част от шоуто са и носителите на наградата "Клоун" на Монте Карло. Това е трупа казахстански джигити, които са най-добрите ездачи. Глобусът на смъртта е друг атракцион за публиката. Той е представен от братя Соколови. И представлява глобус с диаметър 5 м, в който се въртят мотори с шеметна скорост. Това зарежда гледащите с много адреналин.

Цени и представления

Цените на билетите за деца до 3 години са 3 лв., до 10 години - 10 лв., а за възрастни варира между 14 и 20 лв. Инвалиди, социално слаби, деца от всички домове в страната влизат безплатно, заявява още Балкански. Спадът в предварителната

продажба на билети е около 50% спрямо миналата година, обяснява още той. В чужбина, за да гледаш едно цирково представление, трябва да отделиш много повече средства. Началната цена на билетите е около 40 EUR и достига до 70-80 EUR за местата в ложите.

През последните години има по-малко посетители, но не защото хората не искат да идват, коментира Балкански. Те не могат вече да си позволят цялото семейство да е на представлението. Оттам идва спадът и той започна преди кризата. В столицата представленията започват от днес, а крайна дата не е определена. Всеки ден цирк "Балкански" има по две представления - от 16.30 и 19.30 ч.

Николета Цветкова



► Цирк "Балкански" представят своята програма в Израел, Турция и други европейски страни, не само на национално ниво